

brother®

TZ
TAPE

P-touch

7500VP

LIETOTĀJA ROKASGRĀMATA



1. Iekārtas uzstādīšana	3
Vispārīgs apraksts	3
LCD ekrāns un klaviatūra.....	4
Vispārīgie brīdinājumi	5
Baterijas un lentas kasetes	6
Bateriju un lentas kasetes ielikšana	6
Apkope	8
Drukas galviņas, rullišu un naža tīrīšana	8
AC adapteris	9
AC adaptera pievienošana.....	9
Aparāta ieslēgšana/izslēgšana	9
2. Uzlīmju tipi	10
Uzlimju tipa izvēle	10
Normal un Vertical tipi	10
Rotējošais un Rotējošais & atkārtotais tips	11
Flag (karogs) tips	12
Port & Panel tipi	13
3. Pamata funkcijas	14
Pamatdarbības	14
Funkciju, parametru, iestādījumu un grupu izvēle	14
Noklusētā iestādījuma izvēle.....	14
Izvēles apstiprināšana.....	14
Izvēles atcelšana	14
Teksta ievadīšana	14
Teksta ievadīšana un rediģošana.....	14
Akcentētu burtu ievadīšana	16
Svītru koda ievadīšana	17
Simbolu ievadīšana	19
Uzlīmes formatēšana	21
Uzlīmes garuma iestādīšana	21
Uzlīmes malu izmēra iestādīšana.....	21
Teksta ierāmēšana	21
Burtu izmēra iestādīšana	22
Burtu platuma iestādīšana	23

Burtu stila iestādīšana	23
Gatavo Auto Format sagatavju izmantošana	25
Uzliņņu izdrukāšana	26
Uzliņņu izkārtojuma apskate	26
Lentas padeve.....	26
Uzliņņu izdrukāšana	26
Failu saglabāšana un atvēršana	29
Uzliņņu teksta saglabāšana	29
Saglabāta teksta atvēršana	29
Saglabāta teksta izdzēšana	30

4. Aparāta uzstādīšana .. 31

Lentas padeves un nogriešanas iestādīšana	31
Ekrāna kontrasta pieregulēšana	31
Automātiskā samazināšana	32
Uzliņņu garuma kalibrēšana	32
PERSONAL simbolu kategorijas regulāra atjaunošana	32

5. Pielikums 33

Traucējumi	33
Kļūdu paziņojumi	34
Piederumi	38

1 Iekārtas uzstādīšana

Vispārīgs apraksts

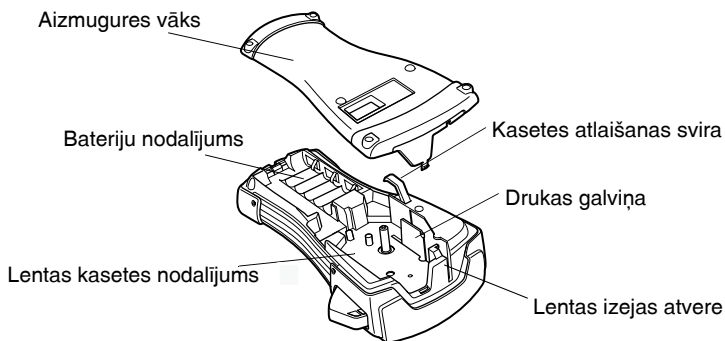
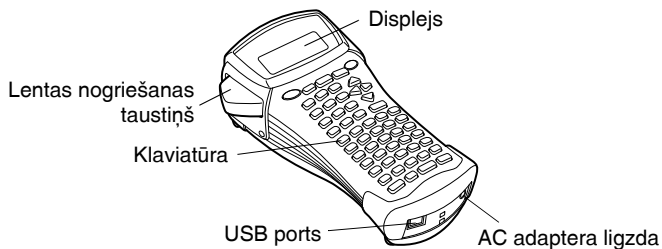

LCD ekrāns un klaviatūra

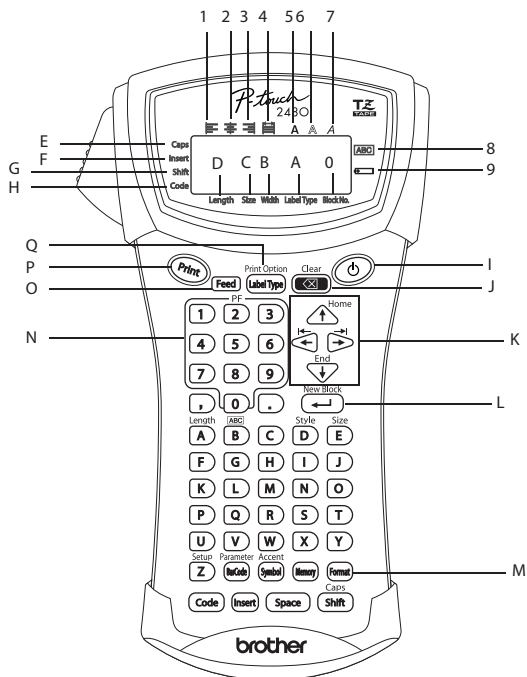

- 1 Teksta grupēšana pa kreisi
- 2 Teksta centrēšana
- 3 Teksta grupēšana pa labi
- 4 Teksta izlīdzināšana
- 5 Trekn teksts
- 6 Teksts ar kontūru
- 7 Teksts slīprakstā
- 8 Rāmis
- 9 Baterija gandrīz tukša
- 0 Bloka numurs
- A Uzlīmes veids
- B Platums
- C Izmērs
- D Garums

- E Lielie burti
- F Iestarpināšana
- G Pārvietošana
- H Kods
- I Ieslēgš./izslēgš.taustiņš
- J Dzēšanas taustiņš
- K Virziena taustiņi
- L Atgriešanās taustiņš
- M Formāta taustiņš
- N Ciparu (PF) taustiņi
- O Padeves taustiņš
- P Drukāšanas taustiņš
- Q Uzlīmes veids

Vispārīgie brīdinājumi

Izmantojiet tikai Brother TZ lentas. Neizmantojiet lentas, kurām nav  marķējuma.

Nevelciet lentu. Tas var sabojāt lentas kaseti.

Izvairieties lietot aparātu ļoti putekļainās vietās, kā arī sargājiet no tiešiem saules stariem un lietus.

Nepakļaujiet aparātu ļoti augstai temperatūrai vai lielam mitrumam. Nekad neatstājiet aparātu uz mašīnas paneļa vai mašīnas aizmugurē.

Neglabājiet uzlīmju kasetes vietās, kur tās tiek pakļautas tiešiem saules stariem, lielam mitrumam vai putekļiem.

Netīriet aparātu ar alkoholu vai organiskiem šķīdinātājiem. Izmantojiet tikai mīkstu, sausu lupatu.

Nelieciet aparātā nepiederošus priekšmetus, kā arī nelieciet uz tā neko smagu.

Lai izvairītos no savainošanās, neaiztieciet naža asmeni.

Izmantojiet tikai AC adapteri, kas paredzēts šim aparātam. Cita adaptera izmantošana anulēs garantiju.

Nemēģiniet izjaukt AC adapteri.

Ja aparātu neizmantojat ilgāku laika periodu, atvienojiet AC adapteri un izņemiet baterijas, lai izvairītos no iespējamiem aparāta bojājumiem.

Izmantojiet sešas AA alkaline baterijas vai (Ni-Cd vai Ni-MH) akumulatorus.

Nemēģiniet izjaukt vai remontēt aparātu.

Rekomendējam izmantot aparātam klāt pielikto USB kabeli. Ja nepieciešams izmantot citu USB kabeli, pārlicinieties, ka tas ir labas kvalitātes.

Bateriju un lentas kasetes ielikšana

Baterijas

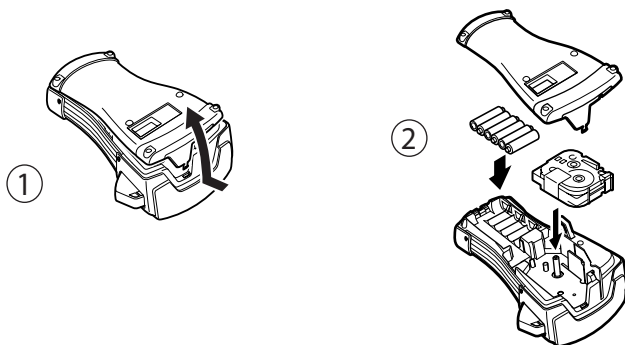

Šim P-touch aparātam ir nepieciešamas sešas AA izmēra baterijas. Jūs varat izmantot arī akumulatorus (Ni-Cd vai Ni-MH).

Lai izvairītos no aparāta sabojāšanas, neizmantojiet sekojošo:

- Mangāna baterijas
- Jaunu un lietotu bateriju kombināciju
- Dažādu tipu (alkaline, Ni-Cd un Ni-MH), dažādu ražotāju vai dažādu modeļu bateriju kombināciju.
- Akumulatoru un bateriju kombināciju.

Ieliekot baterijas vienmēr pārliecinieties, ka to poli ir pareizajos virzienos. Kad baterijas ir gandrīz tukšas, LCD ekrānā parādīsies indikators. Kad tas parādās, nomainiet baterijas. Indikators var neparādīties veicot dažas darbības. Pirms bateriju pārlūkšanas pārliecinieties, ka aparāts ir izslēgts. Kad ieliekat jaunas baterijas, centieties tās nomainīt piecu minūšu laikā pēc veco izņemšanas, citādi uz displeja attēlotais un atmiņā saglabātais teksts tiks izdzēsts. Ja ilgāku laika periodu aparāts netiek darbināts, izņemiet baterijas. Kad aparāts atvienots no strāvas, ekrānā redzamais un atmiņā saglabātais teksts tiek izdzēsts.

Lentas kasetes

Pirms lentas kasetes ielikšanas pārliecinieties, ka lentas gals atrodas zem lentas virzītājiem. Ja lentas kasetei ir tintes lenta un tā ir vaļīga, tad, izmantojot pirkstu, pagrieziet robaino ritenīti bultiņas virzienā līdz lenta ir nospriegota.

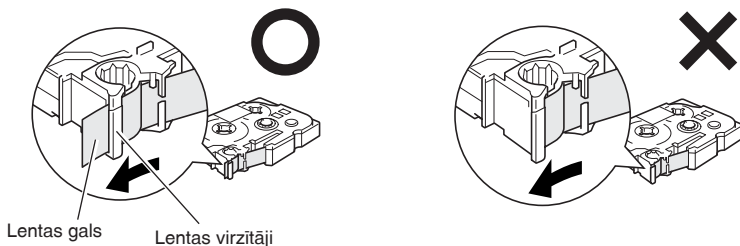

Ieliekot lentas kaseti, pārliecinieties, ka iekšējā lenta neaizķer metāla virzītāja stūri. Kad lentas kasete ir ielikta, nospiediet [Feed], lai nospriegotu lentu, tad nospiediet lentas nogriešanas taustiņu, lai nogrieztu lieko lentu. Vienmēr nogrieziet lentu pirms izņemam to no aparāta. Ja lenta tiek izvilkota pirms nogriešanas, kasete var tikt bojāta.

Super lipīga lenta

Faktūrainai, raupjai vai slīdīgai virsmai ieteicams izmantot super lipīgās lentas.

Lai arī nazis, ar kuru aparāts ir aprīkots, spēj nogriezt šīs lentas, tomēr lentu ir ieteicams griezt ar šķērēm.

Lokana ID lenta

Gadījumos, kad uzlīmēm nepieciešama īpaša lokanība, piemēram, ap asiem izliekumiem vai cilindriskiem objektiem, ieteicams lietot Flexible ID lentu.

Cilindriskajiem objektiem jābūt ar diametru vismaz 3mm, citādi jāizmanto FLAG uzlīmes veids un uzlīme jālīmē kā karodziņš. Malai, kas pārlīmējas pār otru malu, jābūt vismaz 5mm. Uzlīme var nolīmēties no cilindriskajiem objektiem, ja objekts tiek locīts pēc uzlīmes piestiprināšanas.

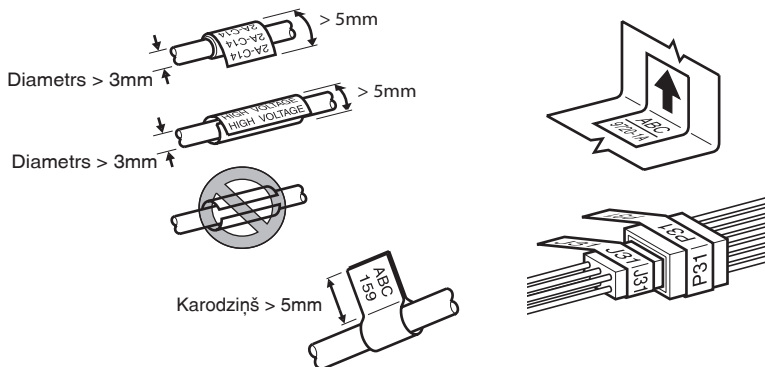

Apkope

Ik pa laikam ir nepieciešams aparātam iztīrīt atsevišķas tā daļas. Ar laiku uz drukas galviņas un rulliņa var sakrāties putekļi un netīrumi. Arī nazis lietošanas laikā var pārklāties ar uzlīmju līmi.

Drukšanas galviņas, rulliņa un nazis tīrīšana

Pirms drukšanas galviņas vai rulliņa tīrīšanas spiediet  taustiņu, lai izslēgtu aparātu. Tad izņemiet baterijas un atvienojiet AC adapteri. Esiet ļoti uzmanīgi un neaizskariet ar pirkstiem nazis asmeni.

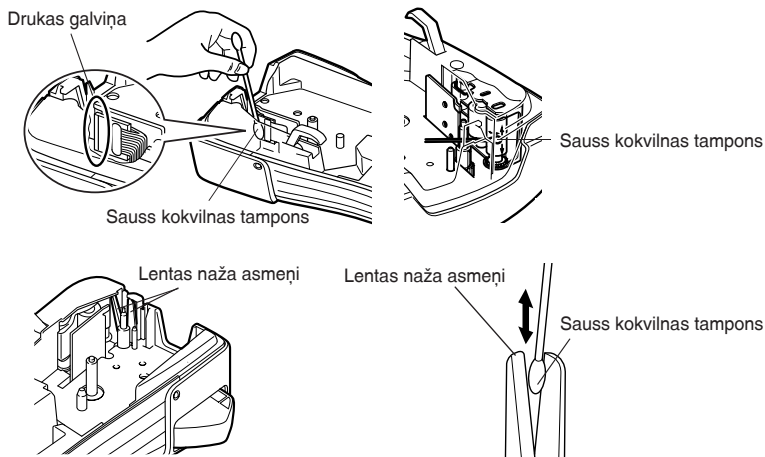

- Ja uz uzlīmes teksta parādās horizontālas baltas līnijas, iztīriet aparāta drukšanas galviņu.
- Drukšanas galviņu var viegli iztīrīt, izmantojot opciju - printera galviņas tīrīšanas kaseti (TZ-CL4).
- Ja lenta netiek kārtīgi nogriezta, notīriet nazis asmeņus.

AC adapteris

Drukājot lielāku uzlīmju daudzumu vai uzlīmes ar garu tekstu, ieteicams būtu izmantot AC adapteri.

AC adaptera pievienošana

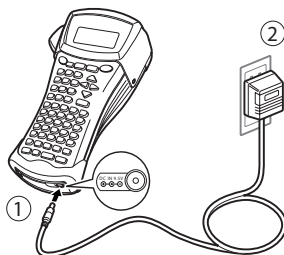

- Izmantojiet tikai AC adapteri, kas paredzēts šim aparātam.
- Atvienojiet AC adapteri, ja aparāts netiek izmantots ilgāku laiku. Kad strāva ir atvienota, uz ekrāna attēlotais un atmiņā saglabātais teksts tiks izdzēsts.

Aparāta ieslēgšana/ izslēgšana

Nospiediet  taustiņu, lai ieslēgtu vai izslēgtu aparātu.

Ja aparātā ir ieliktas baterijas vai aparātam ir pieslēgts AC adapteris, tad, no jauna ieslēdzot aparātu, ekrānā saglabājas iepriekš ievadītais teksts.

Neatkarīgi no tā vai aparātā ir ieliktas baterijas vai tam ir pieslēgts AC adapteris, ja 5 minūšu laikā netiek nospriests neviens taustiņš, aparāts automātiski izslēdzas.

2 Uzlimju tipi

Uzlimju tipa izvēle

Taustiņš ^{Print Option} (Label Type) ļauj jums izvēlēties vienu no diviem parastajiem vai kādu no sešiem speciālajiem uzlimju tiptiem, lai izveidotu un izdrukātu jums nepieciešamo uzlimi.

- 1 Nospiediet ^{Print Option} (Label Type).
- 2 Nospiediet ^{Home} (↑) vai ^{End} (↓), (vai turpiniet spiest ^{Print Option} (Label Type)) līdz parādās nepieciešamais tips.
- 3 Nospiediet ^{New Block} (←), lai apstiprinātu izvēlēto uzlimju tipu.
 - Ja izvēlējāties NORMAL vai VERTICAL, ievadiet uzlimes tekstu.
 - Ja izvēlējāties ROTATE, R & REP., PORT, PANEL vai FLAG, turpiniet ar nākamajiem soļiem.
- 4 Spiediet ^{Left} (←) vai ^{Right} (→) līdz parādās nepieciešamie parametri.
- 5 Spiediet ^{Home} (↑) vai ^{End} (↓) līdz parādās vajadzīgais iestādījums (vai izmantojiet ciparu taustiņus, lai ievadītu nepieciešamo iestādījumu).
- 6 Spiediet ^{New Block} (←), lai apstiprinātu izvēlētos iestādījumus.
- 7 Tekstu katrai uzlīmei ievadiet atsevišķā teksta blokā.
- 8 Izdrukājiet uzlimes.
 - Lai izdrukātu pa vienai uzlīmei, spiediet ^{Print} (Print).
 - Lai izdrukātu vairākas kopijas vai vairākas kopijas, pieaugot kādai konkrētai zīmei, vai drukātu, izmantojot kādas citas specifiskas iespējas, spiediet ^{Print Option} (Code), tad ^{Print Option} (Label Type) un izvēlieties jūsu opcijas.

Normal un Vertical tipi

Ja ir izvēlēts NORMAL tips, tad teksts tiks drukāts horizontāli.

Ja ir izvēlēts VERTICAL tips, tad teksts tiks drukāts vertikāli.

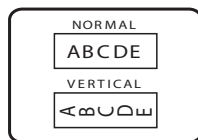

Rotējošais un Rotējošais & atkārtotais tips

Šāda tipa uzlīmes var līmēt ap kabeļiem un vadiem. Abos šajos uzlīmju veidos teksts rotē 90°pulksteņa rādītāja virzienā. ROTATE & REPEAT uzlīmēm teksts tiek drukāts atkārtoti visas uzlīmes garumā tā, ka to viegli var izlasīt no visām pusēm.

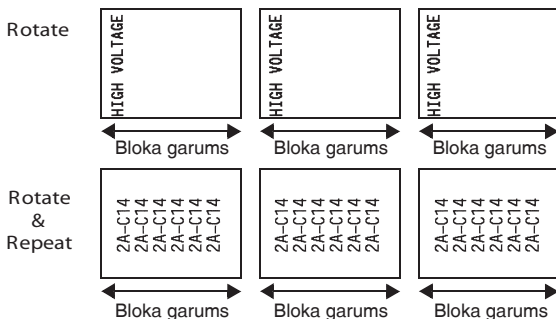
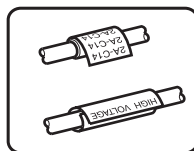

Izvēloties ROTATE vai R & REP., norādiet katras uzlīmes garumu un, ja nepieciešams, rāmja stilu.

- BL.LEN. (bloka garums): 20 līdz 200 mm
 Automāt. iestādījums: 30 mm
- FRAME (rāmis): OFF, 1, 2, 3, 4
 Autom.iestād.: OFF (izslēgts)

- Viens teksta bloks var sastāvēt no max.7 teksta līnijām un, R & REP. uzlīmēm, tikai teksts, kas ietilpst drukājamās uzlīmes izmērā.
- Uzlīmēm, kas domātas kabeļu un vadu aplīmēšanai, ieteicams izmantot Flexible ID (Super lokana) lentu. Cilindriskā objekta diametram vajadzētu būt vismaz 3mm. Ja diametrs ir mazāks, jāizmanto FLAG uzlīmju tips. Uzlīmes malu savstarpējam nosegumam jābūt vismaz 5 mm.

Flag tips

Šāda tipa uzlīmes var limēt ap kabeļiem un vadiem salipinot uzlīmes galus kopā kā karodziņu. Katrs teksta bloks tiek drukāts uz abiem uzlīmes galiem. Neapdrukātās uzlīmes daļa ir vienāda ar kabeļa apkārtmēru. Tekstu var uzdrukāt gan horizontāli, gan pagrieztu par 90°.

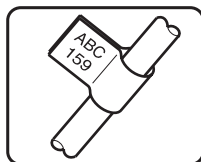

ROTATE
stāvokli
OFF

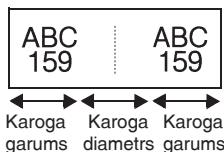

ROTATE
stāvokli
ON

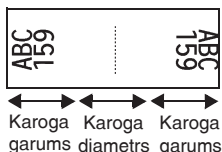

Izvēloties FLAG uzlīmes veidu, norādiet karoga garumu un diametru, rāmja stilu, ja nepieciešams, un vai rotēt tekstu.

FLAG Φ (karoga diametrs): <input type="checkbox"/>	0 līdz 100 mm
<input type="checkbox"/> <input type="checkbox"/> <input type="checkbox"/>	Autom.iest.: 7 mm
FLAG LEN (karoga garums): <input type="checkbox"/>	10 līdz 200 mm
<input type="checkbox"/> <input type="checkbox"/> <input type="checkbox"/>	Autom.iest.: 30 mm
FRAME (rāmis): <input type="checkbox"/> <input type="checkbox"/>	OFF, <input type="checkbox"/> 1, <input type="checkbox"/> 2, <input type="checkbox"/> 3, <input type="checkbox"/> 4
<input type="checkbox"/> <input type="checkbox"/> <input type="checkbox"/>	Autom.iest.: OFF
ROTATE: <input type="checkbox"/> <input type="checkbox"/>	OFF, ON
<input type="checkbox"/> <input type="checkbox"/> <input type="checkbox"/>	Autom.iest.: OFF

- Viens teksta bloks var sastāvēt no max.7 teksta līnijām.
- Uzlīmēm, kas domātas kabeļu un vadu aplīmēšanai, ieteicams izmantot Flexible ID (Super lokana) lentu. Izmantojiet FLAG uzlīmju tipu, ja cilindriskā objekta diametrs ir mazāks par 3 mm. Uzlīmes malu savstarpējam nosegumam jābūt vismaz 5 mm.

Port & Panel tipi

Šo uzlīmju veidus var izmantot, lai identificētu dažādus komponentus. Ar PORT jūs varat katru teksta bloku izdrukāt uz atsevišķas uzlīmes, kas padara to noderīgu dažādu komponentu vai portu, kas nav vienādā attālumā viens no otra, identificēšanā.

PANEL režīmā visi teksta bloki ir izlīdzināti ar vienādām atstarpēm uz vienas uzlīmes, kas padara to noderīgu gadījumos, kad apzīmējamās vienības ir izkārtotas vienā rindā ar vienādām atstarpēm.

Teksta blokus var drukāt secībā kādā tie ievadīti vai apgrieztā kārtībā.

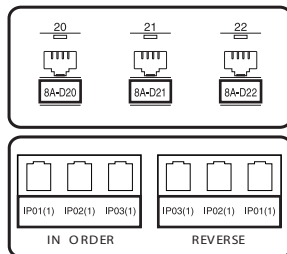

PORT



PANEL
(PRINT iestādīts
uz IN ORDER)

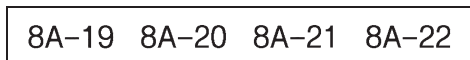

PANEL
(PRINT iestādīts
uz REVERSE)

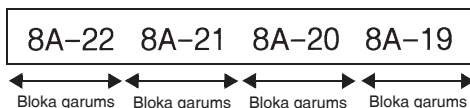

Izvēloties PORT vai PANEL uzlīmes veidu, norādiet katra teksta bloka vai uzlīmes garumu un rāmja stilu, ja nepieciešams. PANEL tipa uzlīmēm norādiet teksta bloku drukāšanas secību.

BL.LEN. (bloka garums):

FRAME (rāmis):

PRINT (drukāšanas kārtība):

* PORT uzlīmēm:

* PANEL uzlīmēm:

IN ORDER, REVERSE

Autom.iest.: IN ORDER

20 līdz 200 mm

Autom.iest.: 30 mm

6 līdz 200 mm

Autom.iest.: 30 mm

OFF, 1 , 2 , 3 , 4

Autom.iest.: OFF

OFF, 1 | |, 2 | |, 3 | |

4 5 6

7 8 9





Autom.iest.: OFF

- Šā tipa uzlīmēm ieteicams izmantot Strong Adhesive (Super lipīga) lentu.
- PRINT parametri ir iespējami tikai PANEL tipa uzlīmēm.
- Izmantojot Numbering (numurēšanas) iespēju PANEL tipa uzlīmēm, var viegli izveidot uzlīmi, kas satur vairākus blokus ar pieaugošām zīmēm, piemēram, kā redzams attēlā augstāk.

3 Pamata funkcijas

Pamatdarbības

Funkciju, parametru, iestādījumu un grupu izvēle

- Ja parādās "◀", spiediet , lai izvēlētos iepriekšējo vai , lai izvēlētos nākošo rādījumu.
- Ja parādās "▶", spiediet , lai izvēlētos iepriekšējo vai , lai izvēlētos nākošo rādījumu.

Lai izvēlētos noklusēto (automātisko) iestādījumu

- Lai izvēlētos noklusēto funkcijas vai parametra iestādījumu, spiediet .

Izvēles apstiprināšana

- Lai izdarītu izvēli no saraksta, apstiprinātu izvēlēto iestādījumu vai atbildētu "yes" (jā), spiediet .







Izvēles atcelšana

- Lai pārtrauktu funkciju un atgrieztos pie iepriekšējā rādījuma, nemainot tekstu vai atbildētu "no" (nē), spiediet .













Teksta ievadišana





Teksta ievadišana un rediģēšana

Teksta ievadišana

- Lai drukātu mazos burtus, ciparus, komatu vai punktu, vienkārši spiediet attiecīgo taustiņu.
- Lai ievadītu lielo burtu, spiediet , lai ieiētu Shift režīmā, un tad attiecīgo taustiņu.
- Lai ievadītu tikai lielos burtus, spiediet , tad , lai ieiētu Caps režīmā, tad ievadiet tekstu.
- Lai izietu no Shift režīma nedrukājot burtu, spiediet .
- Lai izietu no Caps režīma, spiediet , tad .
- Lai drukātu mazo burtu Caps režīmā, spiediet , tad attiecīgo burtu.

Kursora paviszšana

- Lai paviszitu kursoru pa kreisi, pa labi, uz augšu vai leju, spiediet , ,  Home vai  End.
- Lai paviszitu kursoru uz patreizējās teksta l nijas s kumu, spiediet , tad .
- Lai paviszitu kursoru uz patreizējās teksta l nijas beig m, spiediet , tad .
- Lai paviszitu kursoru uz ievadit  teksta s kumu, spiediet , tad  Home.
- Lai paviszitu kursoru uz ievadit  teksta beig m, spiediet , tad  End.

- Lai paviszitu kursoru par vair k m z m m vai l nij m uzreiz, turiet nospiestu , ,  Home vai  End.



- Lai tekst  ievietotu atstarpi, spiediet .

Jaunas teksta l nijas pievieno ana

- Lai pabeigtu eso o teksta l niju un s ktu jaunu, spiediet . L nijas beig s par diesies "↵".
- Ievad mo teksta l niju skaits ir atkar gs no uzl mes platuma.

Lentas platums	Maksim�lais ievad�mo l�niju skaits
6 mm	2
9 mm	2
12 mm	3
18 mm	5
24 mm	7

Jauna teksta bloka pievieno ana

- Lai izveidotu jaunu teksta bloku t , lai vienai teksta daļai ir at ķir gs l niju skaits k  otrai, spiediet , tad . Bloka beig s par diesies "▣".

Piem ram, teksts, kas ievad ts k  att lots zem k, tiks izdruk ts sekojo i.

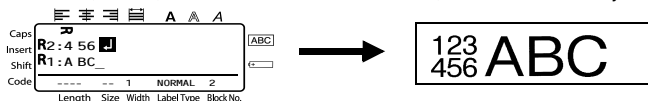

- Viena uzl me var satur t maksimums piecdesmit teksta blokus.
- Bloka, kur  atrodas kursori, k rtas numurs par d s displeja pamatn .
- Visiem teksta blokiem ir vien das format šanas iez mes.
- Vien  reiz  druk jot lielu datu apjomu, da as no izdruk taj m uzl m m var b t tuk as. Piem ram, druk jot piecdesmit ierakstus, maksimums z mju skaits, ko var druk t vien  reiz , ir apm ram 200.

Teksta iestarpināšana

- Lai ievadītu tekstu kursora patreizējā atrašanās vietā, pārlicinieties, ka displejā ir aktivizēts indikators **Insert**. Ja tā nav, nospiediet **Insert**, lai aktivizētu **Insert** režīmu.
- Lai kursora atrašanās vietā tekstu nomaiņītu nevis iestarpinātu, spiediet **Insert**, lai izietu no **Insert** režīma.

Teksta izdzēšana

- Lai izdzēstu zīmes pa kreisi no kursora, spiediet **Clear** līdz visas nevajadzīgās zīmes ir izdzēstas.
- Lai izdzēstu visu tekstu:
 - 1 Spiediet **Code**, tad **Clear**.
 - 2 Spiediet **Home** vai **End**, lai izvēlētos vai nu **TEXT ONLY** (izdzēsīs tikai tekstu) vai **TEXT & FORMAT** (izdzēsīs visu tekstu un atgriezīsies pie noklusētajiem (automātiskajiem) formatēšanas iestādījumiem).
 - 3 Spiediet **New Block**.

Akcentētu burtu ievadišana

Burts	Akcentētie burti							Burts	Akcentētie burti						
	0	1	2	3	4	5	6		0	1	2	3	4	5	6
A	Ā	Á	À	Ã	Ä	Å	Æ	a	ä	á	à	ã	å	æ	
C	Ç							c	ç						
E	Ĕ	É	È	Ê				e	è	é	ê				
I	Ĭ	Í	Ì	Î				i	ì	í	î				
N	Ñ							n	ñ						
O	Ö	Ó	Ò	Ô	Õ	Ø	Œ	o	ö	ó	ò	ô	õ	ø	œ
U	Ü	Ú	Ù	Û				u	ü	ú	ù	û			
								y	ÿ						

- 1 Spiediet **Code**, tad **Accent** **Symbol**. Parādīsies "ACCENT a-y/A-U?".
 - 2 Spiediet attiecīgā burtu taustiņu līdz parādās nepieciešamais akcentētais burts.
 - 3 Pievienojiet akcentēto burtu tekstam.
 - Lai pievienotu vienu akcentēto burtu vai pēdējo no rindas, skatiet soli 5.
 - Lai pievienotu vairākus akcentētos burtus, spiediet **Code**, tad **New Block**.
 - 4 Katram nākamajam akcentētajam burtam atkārtojiet 2 un 3 soli.
 - 5 Spiediet **New Block**.
- Lai ievadītu lielos akcentētos burtus, pirms burtu nospiešanas spiediet **Caps Shift** (vai **Code**), tad **Code**, lai aktivizētu Caps režīmu.
 - Akcentēto burtu var arī izvēlēties ievadot attiecīgo kodu no augstāk attēlotās tabulas, piem., ievadot "A2", tad spiežot **New Block**, tiks ievadīts "Á".

Svītru koda ievadišana







Bar Code (svītru kods) režīms ļauj svītru kodu drukāt kā daļu no uzlīmes.

- Tā kā aparāts nav speciāli radīts svītru kodu izgatavošanai, tad vienmēr pārbaudiet vai svītru kodu lasītājs var nolasīt jūsu izveidoto svītru kodu.
- Dažiem svītru kodu lasītājiem var būt problēmas ar krāsainu svītru kodu nolasīšanu, tādēļ labāk drukāiet svītru kodu uzlīmes ar melnu tinti uz baltas lentas.



Parametrs	Iestādījumi
PROTOCOL	CODE 39, I-2/5, EAN13, EAN8, UPC-A, UPC-E, CODABAR, EAN128, CODE 128
WIDTH (svītru koda platums)	MEDIUM, SMALL, LARGE
UNDER# (zem svītru koda drukātie cipari)	ON, OFF
CHECK DIGIT	OFF, ON







CHECK DIGIT parametrs ir iespējams tikai ar **CODE 39, I-2/5** un **CODABAR**.

Svītru koda parametru iestādīšana

- 1 Spiediet , tad .
- 2 Spiediet  vai  līdz parādās parametrs, kuru vēlaties izmainīt.
- 3 Spiediet  vai  līdz parādās vajadzīgais iestādījums.
- 4 Atkārtojiet **2** un **3** soli līdz visi vajadzīgie parametri ir ievadīti.
- 5 Spiediet .

Svītru koda datu ievadišana

- 1 Spiediet .
- 2 Ierakstiet jaunajā svītru kodā datus vai izlabojiet vecos datus.
- 3 Spiediet , lai pievienotu svītru kodu tekstam.

- Lai pievienotu svītru kodam speciālas zīmes (tikai **CODE39**, **CODABAR**, **EAN128** vai **CODE128** kodiem), novietojiet kursoru zem zīmes, kas ir tūlīt pa labi aiz vietas, kur jūs vēlaties novietot speciālo zīmi, tad spiediet . Spiediet  vai  līdz vajadzīgā speciālā zīme parādās, tad spiediet , lai pievienotu to datiem. (Speciālās zīmes skat., tabulā.)
- Lai izmainītu datus vai **WIDTH** vai **UNDER#** parametru iestādījumus svītru kodam, kas jau ir pievienots tekstam, novietojiet kursoru zem svītru koda zīmes (||||) un spiediet , tad .

Sekojošās speciālās zīmes ir iespējams pievienot tikai izmantojot **CODE39** vai **CODABAR** kodus.

CODE 39

Simbols	Zīme	Simbols	Zīme
0	-	4	/
1	.	5	+
2	(SPACE)	6	%
3	\$		

CODABAR









Simbols	Zīme	Simbols	Zīme
0	-	3	/
1	\$	4	.
2	:	5	+

Sekojošās speciālās zīmes ir iespējams pievienot tikai izmantojot **EAN128** vai **CODE128** kodus.

Simbols	Zīme	Simbols	Zīme	Simbols	Zīme	Simbols	Zīme
0	(SPACE)	18	<	36	BE L	54	EM
1	!	19	=	37	BS	55	SUB
2	"	20	>	38	HT	56	ESC
3	#	21	?	39	LF	57	{
4	\$	22	@	40	VT	58	FS
5	%	23	[41	FF	59	
6	&	24	\	42	CR	60	GS
7	'	25]	43	SO	61	}
8	(26	^	44	SI	62	RS
9)	27	_	45	DLE	63	~
10	*	28	NUL	46	DC1	64	US
11	+	29	`	47	DC2	65	DEL
12	,	30	SOH	48	DC3	66	FNC 3
13	-	31	STX	49	DC4	67	FNC 2
14	.	32	ETX	50	NAK	68	FNC 4
15	/	33	EOT	51	SYN	69	FNC 1
16	:	34	ENQ	52	ET B		
17	;	35	ACK	53	CAN		

Simbolu ievadišana

Simbolu funkcijā ir pieejami 147 simboli un zīmējumi.

- 1 Spiediet . Parādīsies pēdējā izmantotā kategorija.
- 2 Spiediet  vai , lai izvēlētos vajadzīgo kategoriju.
- 3 Spiediet  vai  līdz vajadzīgajam simbolam.
- 4 Pievienojiet simbolu tekstam.
 - Lai pievienotu vienu simbolu vai pēdējo rindā, ejiet uz **6** soli.
 - Lai pievienotu vairākus simbolus, spiediet , tad .
- 5 Katram nākošajam simbolam atkārtojiet **2** līdz **4** soli.
- 6 Spiediet .

Simbolu var arī izvēlēties ievadot attiecīgo kodu no zemāk esošās tabulas. Piemēram, ievadot "A02" un nospiežot , tekstam tiks pievienota "?".

Kategorija	Simboli									
A PUNCTUATION	.	,	?	!	"	'	:	;	-	<u> </u>
	00	01	02	03	04	05	06	07	08	09
	\	/	&	¿	¡	~	§	▪		
	10	11	12	13	14	15	16	17		
B BUSINESS	@	#	%	®	©	™				
	00	01	02	03	04	05				
C MATHEMATICS	+	-	x	*	±	=	÷			
	00	01	02	03	04	05	06			
D BRACKET	()	[]	<	>	«	»		
	00	01	02	03	04	05	06	07		
E ARROW	→	←	↑	↓	➔	➠	⬆	⬇	☞	☞
	00	01	02	03	04	05	06	07	08	09
F UNIT	°	\$	¥	£	€	¢	Fr	f	φ	
	00	01	02	03	04	05	06	07	08	
G INTERNATIONAL CHARACTERS	ä	ü	ß	Š	š	ß	γ	δ	μ	Ω
	00	01	02	03	04	05	06	07	08	09
	Đ	đ	Ɔ	ɔ	ij					
	10	11	12	13	14					

Kategorija		Simboli									
H	NUMBER	1/2	1/3	1/4	0	1	2	1	2		
		00	01	02	03	04	05	06	07		
I	PICTOGRAPH	★	○	●	□	△	◆				
		00	01	02	03	04	05				
J	ELECTRICAL / ELECTRONIC										
		00	01	02	03	04	05	06	07	08	09
		10	11	12	13	14	15	16	17	18	19
		20	21	22	23	24	25	26	27	28	29
30	31	32	33	34	35	36	37	38	39		
40	41	42									
K	PROHIBITION										
		00	01	02							
L	WARNING										
		00	01	02	03	04	05	06			
M	COMMUNICATIONS										
		00	01	02							
N	OTHERS										
		00	01	02	03						
Z	PERSONAL CATEGORY	*A maximum of 16 most recently selected symbols are automatically saved in the PERSONAL symbol category.									

- Kad **PERSONAL** simbolu kategorija ir pilna, katrs nākamais jaunais simbols tiks uzrakstīts pa virsu vecajam, izņemot, ja Symbol Save funkcija ir iestādīta uz **OFF**.

Uzlīmes formatēšana

Uzlīmes garuma iestādīšana

- 1 Nospiediet **Code**, tad **A** ^{Length}.
- 2 Nospiediet **Home** vai **End** līdz parādās **LENGTH** (garums).
- 3 Spiediet **Up** vai **Down** līdz parādās vajadzīgais uzlīmes garums (vai izmantojiet ciparu taustiņus, lai ievadītu uzlīmes izmēru).
- 4 Spiediet **New Block**.



Uzlīmes malu izmēra iestādīšana

- 1 Nospiediet **Code**, tad **A** ^{Length}.
- 2 Nospiediet **Home** vai **End** līdz parādās **MARGIN** (mala).
- 3 Spiediet **Up** vai **Down** līdz parādās vajadzīgais malas iestādījums (vai izmantojiet ciparu taustiņus, lai ievadītu malas iestādījumu).
- 4 Spiediet **New Block**.



Teksta ierāmēšana

- 1 Spiediet **Code**, tad **B** ^{ABC}.
- 2 Spiediet **Home** vai **End** līdz parādās vajadzīgais rāmis.
- 3 Spiediet **New Block**. Izvēlētais iestādījums tiek apstiprināts esošajam tekstam.





lestādījums	Rāmis	lestādījums	Rāmis
1		8	
2		9	
3		10	
4		11	
5		12	
6		13	
7		14	

Burtu izmēra iestādīšana





Burtu izmēru var norādīt visam uzlīmes tekstam vai tikai rindai, kurā atrodas kursoris.

- Ja ir noklusētais burtu izmēra iestādījums **AUTO**, tad automātiski tiek izvēlēts lielākais iespējamais teksta izmērs atkarībā no izvēlēta uzlīmes izmēra un teksta līniju skaita.

Burtu izmēra iestādīšana visam tekstam

- 1 Spiediet **Format**.
- 2 Spiediet  vai  līdz parādās **G.SIZE**.
- 3 Spiediet  vai  līdz parādās vajadzīgais burtu izmērs.
- 4 Spiediet . Izvēlētais iestādījums tiks aktivizēts.

Burtu izmēra iestādīšana līnijai

- 1 Novietojiet kursoru tāni teksta līnijā, kuras izmēru vēlaties izmainīt.
- 2 Spiediet **Code**, tad  **E**.
- 3 Spiediet  vai  līdz parādās vajadzīgais burtu izmērs.
- 4 Spiediet . Izvēlētais iestādījums tiks aktivizēts tikai tai līnijai, kurā atrodas kursoris.





- Tā kā teksta izmērs ir atkarīgs no izvēlēta lentas platuma, sekojošā tabula parāda maksimālo teksta izmēru attiecīga izmēra lentai.

Lentas platums	Max.teksta izmērs
6 mm	12 points (3 mm)
9 mm	18 points (4 mm)
12 mm	24 points (6 mm)
18 mm	36 points (9 mm)
24 mm	48 points (12 mm)







- Ja ir izvēlēts iestādījums **AUTO** un teksta bloks sastāv tikai no vienas līnijas un tikai no lielajiem burtiem (un nav akcentēto burtu), teksts tiks drukāts mazliet lielāks nekā iespējamais maksimums.

Burtu platuma iestādīšana

Teksta platuma formatēšana

- 1 Spiediet **Format**.
- 2 Spiediet  vai  līdz parādās **G.WIDTH**.
- 3 Spiediet  vai  līdz parādās vajadzīgais burtu platums.
- 4 Spiediet . Izvēlētais iestādījums tiek apstiprināts visam tekstam.

Linijas platuma formatēšana





- 1 Pavirziet kursoru uz to līniju, kur jūs vēlaties izmainīt burtu platumu.
- 2 Spiediet **Code**, tad  **E**.
- 3 Spiediet  vai  līdz parādās **WIDTH**.
- 4 Spiediet  vai  līdz parādās vajadzīgais burtu platums.
- 5 Spiediet . Izvēlētais iestādījums tiek apstiprināts tikai tai rindai, kurā atrodas kursors.

Ir iespējami sekojoši burtu platumi.





Platums Izmērs	NORMAL (normāls)	NARROW (šaurš)	THIN (plāns)	WIDE (plats)
12 mm	ABC	ABC	ABC	ABC
9 mm	ABC	ABC	ABC	ABC
6 mm	ABC	ABC	ABC	ABC
4 mm	ABC	ABC	ABC	ABC
3 mm	ABC	ABC	ABC	ABC
2 mm	ABC	ABC	ABC	ABC
1 mm	ABC	ABC	ABC	ABC

Burtu stila iestādīšana

Burtu stila formatēšana visam tekstam

- 1 Spiediet **Format**.
- 2 Spiediet  vai  līdz parādās **G.STYLE**.
- 3 Spiediet  vai  līdz parādās vajadzīgais burtu stils.
- 4 Spiediet . Izvēlētais iestādījums tiek apstiprināts visam tekstam.







Burtu stila formatēšana līnijai

- 1 Pavirziet kursoru uz to līniju, kur jūs vēlaties izmainīt burtu stilu.
- 2 Spiediet , tad  .
- 3 Spiediet  vai  līdz parādās vajadzīgais burtu stils.
- 4 Spiediet  . Izvēlētais iestādījums tiek apstiprināts tikai tai rindai, kurā atrodas kursors.

Iespējami sekojoši stili.

Stils	Paraugs	Stils	Paraugs
NORMAL	ABC	ITALIC	<i>ABC</i>
BOLD	ABC	I+BOLD (italic & bold)	<i>ABC</i>
OUTLINE	ABC	I+OUTL (italic & outline)	<i>ABC</i>

Līniju izkārtojums tekstā

- 1 Spiediet  .
- 2 Spiediet  vai  līdz parādās **ALIGN**.
- 3 Spiediet  vai  līdz parādās vajadzīgais iestādījums.
- 4 Spiediet  . Izvēlētais iestādījums tiek apstiprināts visam tekstam.

Iespējami sekojoši izkārtojuma veidi.

ABC
DEFGH
IJKLM

LEFT
(pa kreisi)

ABC
DEFGH
IJKLM

CENTRE
(centrs)

ABC
DEFGH
IJKLM

RIGHT
(pa labi)





A B C
DEFGH
I J K L M

JUSTIFY
(izlīdzina)

Gatavo Auto Format sagatavju izmantošana



Ir pieejamas dažādas jau gatavas uzlīmju sagataves, kas ļauj ātri un viegli radīt uzlīmes dažādām vajadzībām. Pēc tam, kad esat izvēlējies vajadzīgo no desmit uzlīmju sagatavēm, ierakstiet tekstu un izdrukājiet to.

Pieejamas sekojošas uzlīmju sagataves.



Taus- tiņš	Sagataves nosaukums	Lentas platums x uzlīmes garums	Sagataves lauki	Paraugs
1	BIN BOX	18 mm ! 69 mm	1 SIMBOL? 2 TEXT1? 3 TEXT2? 4 BAR CODE?	 Lock Washer 1/4-20 NF Thread Size 0 2508 10000 9
2	ASSET 1	24 mm ! 83 mm	1 TEXT1? 2 TEXT2? 3 BAR CODE?	PROPERTY OF SALES & MARKETING DIV.  #0312*
3	ASSET 2	24 mm ! 79 mm	1 TEXT? 2 BAR CODE?	Fixed Asset  4 400000 000009
4	ASSET 3	24 mm ! 41 mm	1 TEXT? 2 BAR CODE?	*** City Public Library  0123 4567
5	ASSET 4	24 mm ! 55 mm	1 TEXT1? 2 TEXT2? 3 TEXT3? 4 TEXT4? 5 TEXT5?	Brother Industries, Ltd. Control Sales Equipment # 123456789
6	ID	24 mm ! 69 mm	1 TEXT1? 2 TEXT2? 3 TEXT3?	DAILY FAXES(5) 9/99 Present J.Smith
7	SIGN	24 mm ! 101 mm	1 SYMBOL? 2 TEXT1? 3 TEXT2?	 NO SMOKING
8	N. BADGE	18 mm ! 101 mm	1 NAME? 2 COMPANY?	Robert Becker ABC Transport
9	FILING	12 mm ! 88 mm	1 TITLE? 2 SUB-TITLE?	August Sales Report Overseas Sales Div.
0	IC CHIP	9 mm ! 25 mm	1 TEXT1? 2 TEXT2?	01234567 ver.1.01

1 Spiediet , tad to cipara taustiņu, kur atrodas jums nepieciešamā sagatave.





2 Spiediet . Parādīsies pirmais izvēlētais sagataves lauks.

3 Spiediet  vai , lai parādītu katru lauku, kurā ievadiet vajadzīgo tekstu.

4• Lai izdrukātu vienu kopiju, spiediet .

• Lai izdrukātu vairākas kopijas, vairākas kopijas palielinoties konkrētām zīmēm, vai tekstu spoguļattēlā, spiediet , tad .

• Sagatavēs jūs varat ievadīt akcentētos burtus, simbolus un svītru kodus.

• Lai pārtrauktu sagataves lietošanu, ejiet uz pēdējo lauku un spiediet . Parādīsies Auto Format izvēlne. Spiediet  vai  līdz parādās **FINISH**, tad spiediet .

UzliĻmju izdrukāšana

UzliĻmes izkārtojuma apskate

Preview funkcija ļauj jums pirms drukāšanas apskatīt teksta izkārtojumu uz uzliĻmes.

Lai izmantotu Preview, spiediet **Code**, tad **Print**. Patreizējās uzliĻmes garums parādās ekrāna apakšējā kreisajā stūrī.

- Lai pavirzītu uzliĻmi pirmsdrukāšanas apskatē pa labi vai kreisi, spiediet  vai .
- Lai atgrieztos pie teksta, spiediet  vai .

Lentas padeve

Lai padotu lentu 23 mm, spiediet **Feed**. Uz ekrāna parādīsies "FEED".

- Spiediet **Feed**, lai padotu atlikušo apdrukāto lentu pēc tam, kad ir nospiests , lai apturētu drukāšanu.

UzliĻmes izdrukāšana



Lai izdrukātu uzliĻmi, spiediet **Print**. Uz ekrāna parādīsies "WORKING", tad "COPIES", kam sekos cipars, kas norāda cik uzliĻmes tiek drukātas.



- Lai apstādinātu drukāšanu, spiediet , lai izslēgtu aparātu.

Vairāku kopiju izdrukāšana

Repeat Printing funkcija ļauj jums drukāt līdz pat 99 kopijām no viena parauga.

1 Spiediet **Code**, tad **Print Option** **Label Type**.



2 Spiediet  vai  līdz parādās **COPIES**.

3 Spiediet  vai  līdz parādās nepieciešamais kopiju skaits (vai izmantojiet ciparu taustiņus, lai ievadītu vajadzīgo skaitu).

4 Spiediet  (vai **Print**). Print Option izvēlnē parādīsies **CONFIRM**.

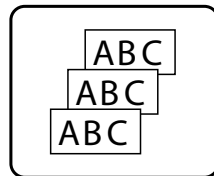
5 Spiediet  (vai **Print**), lai sāktu drukāt iestādīto kopiju skaitu. Katras kopijas kārtas skaitlis parādās uz ekrāna tās drukāšanas laikā.









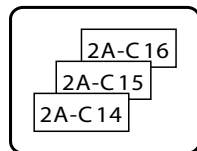













- Ja griešanas funkcija ir iestādīta uz **1** vai **3**, tad pēc katras izdrukātās uzliĻmes uz ekrāna parādīsies ziņojums "CUT TAPE TO CONTINUE" (lai turpinātu, nogrieziet lentu). Spiediet lentas nogriešanas taustiņu, lai nogrieztu lentu un turpinātu drukāšanu.
- Lentu vajadzētu nogriezt 5 minūšu laikā pēc tam, kad parādīties paziņojums.
- Lai precizētu iestādījumus papildus Print Option funkcijām nevis turpinātu ar 5 soli, spiediet  vai  līdz Print Option izvēlnē parādās **CONTINUE**, tad spiediet .

Vairāku kopiju ar pieaugošām zīmēm izdrukāšana

Numbering (numurēšana) funkciju var izmantot drukājot vairākas kopijas ar vienu un to pašu tekstu, kurā katrā izdrukātajā uzlīmē palielinās kādas konkrētas zīmes (cipari, burti vai svītru koda dati).



- 1 Spiediet , tad .
- 2 Spiediet  vai  līdz parādās **NUMBER**.
- 3 Spiediet  vai  līdz parādās nepieciešamais kopiju skaits (vai izmantojiet ciparu taustiņus, lai ievadītu nepieciešamo skaitli).
- 4 Spiediet . Uz ekrāna parādīsies "START?". (Lai norādītu tikai to zīmi, kur atrodas kursora, kā numerācijas lauku, spiediet , tad ejiet uz **9** soli).
- 5 Spiediet , ,  vai  līdz sāk mirgot pirmā zīme, ko vēlaties iekļaut numerācijas laukā.
- 6 Spiediet . Uz ekrāna parādīsies "END?".
- 7 Spiediet , ,  vai  līdz sāk mirgot pēdējā zīme, ko vēlaties iekļaut numerācijas laukā.
- 8 Spiediet . Print Option izvēlnē parādīsies **CONFIRM**.
- 9 Spiediet  (vai ) lai sāktu drukāt uzlīmes. Katras kopijas numurs, tās drukāšanās laikā, parādās uz ekrāna.

- Ja griešanas funkcija ir iestādīta uz **1** vai **3**, tad pēc katras izdrukātās uzlīmes uz ekrāna parādīsies ziņojums "CUT TAPE TO CONTINUE" (lai turpinātu, nogrieziet lentu). Spiediet lentas nogriešanas taustiņu, lai nogrieztu lentu un turpinātu drukāšanu.

- Lentu vajadzētu nogriezt 5 minūšu laikā pēc tam, kad parādījies paziņojums.

- Burtus un ciparus palielina kā attēlots zemāk.

0 → 1 → ...9 → 0 → ...

A → B → ...Z → A → ...

a → b → ...z → a → ...



A0 → A1 → ...A9 → B0 → ...

Atstarpes (zemāk attēlotas kā " ") var izmantot, lai ievietotu atstarpi starp zīmēm vai arī, lai kontrolētu izdrukāto ciparu skaitu.













_Z → AA → ...ZZ → AA → ...

_9 → 10 → ...99 → 00 → ...



1_9 → 2_0 → ...9_9 → 0_0 → ...

- Katrā tekstā var izvēlēties tikai vienu numerācijas lauku.
- Numerācijas laukam jābūt izvietotam bloka vienā līnijā.
- Numerācijas laukam var izvēlēties maksimums piecas zīmes.
- Ja jūs iekļaujat numerācijas laukā ne alfabētisku numerācijas zīmi, piemēram, simbolu, tiks palielināti tikai numerācijas laukā esošie burti un cipari vai arī tiks izdrukāta tikai viena uzlīme, ja lauks satur tikai nealfabētisku zīmi.
- Lai precizētu iestādījumus papildus Print Option funkcijām, tā vietā lai turpinātu ar **9** soli, spiediet  vai  līdz Print Option izvēlnē parādās **CONTINUE**, tad spiediet .
- Ja **5** soli kā numerācijas lauks ir izvēlēts svītru kods, izlaidiet **6** un **7** soli un turpiniet ar **8** soli.

Teksta bloku virknes drukāšana

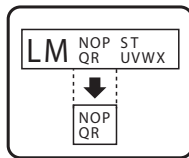









- 1 Spiediet , tad .
- 2 Spiediet  vai  līdz pirmais virknes numurs, kas atrodas zem BLOCK.NO, sāk mirgot.
- 3 Spiediet  vai  līdz parādās nepieciešamais bloka numurs (vai izmantojiet ciparu taustiņus, lai ievadītu nepieciešamo iestādījumu).
- 4 Spiediet , lai sāk mirgot nākamais zem BLOCK.NO esošais virknes numurs.
- 5 Spiediet  vai  līdz parādās nepieciešamais bloka numurs (vai izmantojiet ciparu taustiņus, lai ievadītu nepieciešamo iestādījumu).
- 6 Spiediet  (vai ). Print Option izvēlnē parādīsies **CONFIRM**.
- 7 Spiediet  (vai ), lai sāktu drukāt noteiktu uzlīmju skaitu. Katras kopijas numurs, tās drukāšanās laikā, parādās uz ekrāna.







- Lai precizētu iestādījumus papildus Print Option funkcijām, tā vietā lai turpinātu ar 7 soli, spiediet  vai  līdz Print Option izvēlnē parādās **CONTINUE**, tad spiediet .

Spoguļattēla uzlīmju drukāšana

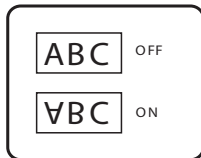
Šī funkcija drukā uzlīmi tā, ka tekstu var lasīt no tās līpīgās puses. Šādas uzlīmes, pielīmētas pie stikla vai cita caurspīdīga materiāla no pretējās puses, var izlasīt pareizi.

- 1 Spiediet , tad .
- 2 Spiediet  vai  līdz parādās **MIRROR**.
- 3 Spiediet  vai  līdz parādās **ON**.
- 4 Spiediet  (vai ). Print Option izvēlnē parādīsies **CONFIRM**.
- 5 Spiediet  (vai ), lai sāktu drukāt noteiktu uzlīmju skaitu. Katras kopijas numurs, tās drukāšanās laikā, parādās uz ekrāna.



- Lai precizētu iestādījumus papildus Print Option funkcijām, tā vietā lai turpinātu ar 5 soli, spiediet  vai  līdz Print Option izvēlnē parādās **CONTINUE**, tad spiediet .
- Izmantojot Mirror Printing funkciju, tekstu vajadzētu drukāt uz caurspīdīgas lentas.

Speciālo drukāšanas funkciju kombinēšana



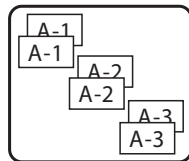



Daudzas no speciālajām drukāšanas funkcijām var kombinēt. Tas atkarīgs no dažādiem iestādījumiem, piemēram, kāds Label Type (uzlīmes tips) ir izvēlēts, vai tiek izmantota sagatave. Piemēram, kombinējot Repeat Printing (atkārtota drukāšana) funkcijas un Numbering funkcijas darbības, lai drukātu divas kopijas uzlīmei, kur kā numerācijas lauks ir izvēlēts "1" un trīs pieaugumi, uzlīmes tiks izdrukātas kā parādīts attēlā.





Failu saglabāšana un atvēršana







Bieži lietotās uzlīmes var saglabāt atmiņā un atkal aktivizēt, kad nepieciešams, veikt labojumus un ātri izdrukāt. Atmiņā var saglabāt līdz 10 teksta failiem vai apmēram 2000 zīmes. Atsaukto failu jūs varat labot un izdrukāt nemainot oriģināli saglabāto failu. Ja fails vairs nav vajadzīgs vai ir nepieciešams atbrīvot vietu, var izmantot Clear funkciju, lai izdzēstu teksta failus.



Uzlīmes teksta saglabāšana

- 1 Spiediet .
- 2 Spiediet  vai  līdz parādās **STORE** (saglabāt).
- 3 Spiediet .
- 4 Spiediet  vai  līdz parādās faila, kurā vēlaties saglabāt tekstu, numurs.
- 5 Spiediet .

- Ja maksimālais zīmju skaits jau ir saglabāts, parādīsies kļūdas paziņojums "MEMORY FULL!". Šādā gadījumā jādzēš kāds jau eksistējošs fails, lai varētu saglabāt jauno failu.
- Ja zem izvēlētā faila numura jau ir saglabāts fails, parādīsies "OVERWRITE?" (rakstīt pāri) paziņojums. Lai pārrakstītu vecajam failam jauno, spiediet . Lai atgrieztos un izvēlētos citu faila numuru, veco failu nepārrakstot, spiediet  un izvēlieties atšķirīgu faila numuru.

Saglabāta teksta atvēršana

- 1 Spiediet .
- 2 Spiediet  vai  līdz parādās **RECALL** (atsaukt).
- 3 Spiediet .
- 4 Spiediet  vai  līdz parādās faila, kuru vēlaties atvērt, numurs.
- 5 Spiediet . Jebkurš agrāk uz ekrāna ievadītais teksts tiek izdzēsts tā vietā parādās failā saglabātais teksts.



- Lai apskatītu citas izvēlētā teksta faila daļas, spiediet  vai .

Saglabāta teksta izdzēšana





1 Spiediet .

2 Spiediet  vai  līdz parādās **CLEAR** (dzēst).

3 Spiediet .



4 Spiediet  vai  līdz parādās faila, kuru vēlaties izdzēst, numurs.



5 Izvēlieties failu(s), kuru vēlaties izdzēst.

- Lai izdzēstu vienu failu, ejiet uz **6** soli.
- Lai izvēlētos vairākus failus, spiediet . Patreizējā faila numurs ir izcelts. Turpiniet izvēlēties teksta failus atkārtojot **4** soli un spiežot . Veiciet šīs darbības līdz ir izvēlēti visi faili, kurus vēlaties izdzēst.
- Lai izdzēstu visus failus, spiediet , tad .

6 Spiediet . Uz ekrāna parādīsies "OK TO CLEAR?" (vai "CLEAR ALL?", ja izvēlēti visi faili).

7 Spiediet . Teksts izvēlētajos failos ir izdzēsts.

• Ja jūs nevēlaties izdzēst izvēlēto teksta failu(s), tā vietā, lai 7 soli spiestu , spiediet .

• Lai apskatītu citas izvēlētajā teksta faila daļas, spiediet  vai .

• Lai starp dzēšanai izvēlētajiem failiem kādu failu atceltu, uzejiet uz konkrētā teksta faila un nospiediet , tā lai faila numurs vairs nav izcelts.

4 Aparāta uzstādīšana

Lentas padeves un nogriešanas iestādīšana

Cut (griešana) funkcija ļauj jums izvēlēties kā lenta tiek padota pēc izdrukas. Cut funkcijas iestādījumi sastāv no divām dažādām griešanas metožu kombinācijām: **cut-pause** (aparāts pārtrauc drukāšanu, lai var nogriezt uzlīmi) un **chain** (ķēdes) drukāšana (pēdējā kopija netiek izstumta ārā, lai to varētu nogriezt, tā samazinot lieku lentas patēriņu).

Ķēdes drukāšana ir ekonomiska funkcija, kas ļauj ietaupīt lentu uzlīmju sākumā. Izmantojot cut-pause režīmu, pārpalikums no iepriekšējās drukāšanas reizes tiek nogriezts pirms patreizējās drukāšanas sesijas pirmās uzlīmes. Savukārt izmantojot chain režīmu, pēdējā uzlīme no iepriekšējās drukāšanas reizes paliek aparātā (netiek pilnībā izstumta no aparāta), tādējādi nākošo uzlīmi var izdrukāt lieki netērējot lentu. Pēc pēdējās uzlīmes izdrukāšanas, spiediet **[Feed]**, lai padotu uzlīmju ķēdi, tad spiediet lentas griešanas taustiņu, lai to nogrieztu.

Ir iespējami sekojoši iestādījumi: (noklusētais iestādījums ir **1**)

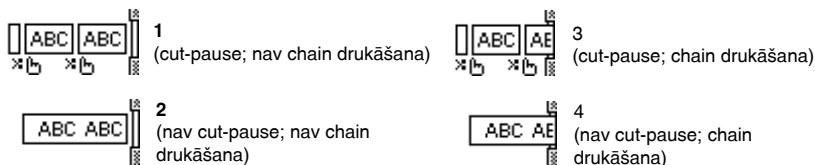

1 Spiediet **[Code]**, tad **[Z]**.

2 Spiediet **[←]** vai **[→]** līdz parādās **CUT**.

3 Spiediet **[↑]** vai **[↓]** līdz parādās vajadzīgais iestādījums, tad spiediet **[New Block]**.

- Pēc drukāšanas ar **Cut** funkciju **3** vai **4** iestādījumā, spiediet **[Feed]**, lai padotu lentu, tad spiediet lentas griešanas taustiņu, lai to nogrieztu.

Ekrāna kontrasta pieregulēšana

Ekrānu var iestādīt gaišāku vai tumšāku, izvēloties iestādījumu starp **-2** un **+2** (noklusētais iestādījums ir **0**). Lai palielinātu kontrastu (padarītu to tumšāku), izvēlieties lielāku ciparu. Lai samazinātu kontrastu (padarītu to gaišāku), izvēlieties mazāku ciparu.

1 Spiediet **[Code]**, tad **[Z]**.



2 Spiediet **[←]** vai **[→]** līdz parādās **CONTRAST**.



3 Spiediet **[↑]** vai **[↓]** līdz parādās vajadzīgais iestādījums, tad spiediet **[New Block]**.

Automātiskās samazināšanas iestādīšana

Ar Auto Reduction (automātiskā samazināšana) funkciju jūs varat izvēlēties vai teksta platums (**TEXT WIDTH**) vai teksta izmērs (**TEXT SIZE**) tiks samazināts, ja teksts, kas ir iestādīts uz **AUTO SIZE** ir pārāk liels konkrētam uzlīmes izmēram. (Noklusētais iestādījums ir **TEXT SIZE**).

1 Spiediet **Code**, tad **Z** ^{Setup}.

2 Spiediet  vai  līdz parādās **AUTO REDUCTION**.

3 Spiediet  vai  līdz parādās vajadzīgais iestādījums, tad spiediet .

Ja ir iestādīts **TEXT SIZE** un tiek ievadīts vairāk teksta, zīmju izmērs tiek samazināts tā, lai ietilptu konkrētajā uzlīmes izmērā.

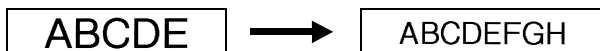



Ja ir iestādīts **TEXT WIDTH** un tiek ievadīts vairāk teksta, zīmju platums tiek samazināts tā, lai ietilptu konkrētajā uzlīmes izmērā.





Uzlīmes garuma kalibrēšana

Ja drukājamās uzlīmes garums neatbilst Length funkcijā norādītajam garumam, jūs uzlīmes garumu varat pārkalibrēt ar Length Adjust funkcijas palīdzību, izvēloties iestādījumu starp **-1** un **+3** (noklusētais iestādījums ir **0**).

1 Spiediet **Code**, tad **Z** ^{Setup}.



2 Spiediet  vai  līdz parādās **LENGTH ADJUST**.



3 Spiediet  vai  līdz parādās vajadzīgais iestādījums, tad spiediet .

PERSONAL simbolu kategorijas regulāra atjaunošana

Jūs varat norādīt vai simbolus turpina pievienot **PERSONAL** simbolu kategorijai (vecākie simboli tiek izdzēsti), kad kategorija ir pilna (**ON**) vai arī simboli vairs netiek pievienoti, kad **PERSONAL** simbolu kategorija ir pilna (**OFF**) (noklusētais iestādījums ir **ON**).

1 Spiediet **Code**, tad **Z** ^{Setup}.

2 Spiediet  vai  līdz parādās **SYMBOL UPDATE**.





3 Spiediet  vai  līdz parādās vajadzīgais iestādījums, tad spiediet .



5 Pielikums

Traucējumi

Problēma	Risinājums
1 Pēc aparāta ieslēgšanas displejs joprojām ir neaktīvs.	<ul style="list-style-type: none">• Pārlicinieties, ka AC adapters (modelis H/H1) ir kārtīgi pievienots.• Ja jūs izmantojat baterijas, pārbaudiet vai tās ir pareizi ieliktas.• Ja baterijas ir gandrīz tukšas, nomainiet tās ar jaunām.
2 Aparāts nedrukā vai arī izdrukātās zīmes ir miglainas.	<ul style="list-style-type: none">• Pārlicinieties, ka aizmugures vāks ir kārtīgi pielikts.• Ja lentas kasete ir tukša, nomainiet to ar jaunu.
3 Teksta faili, kurus saglabājat atmiņā, tur vairs neatrodas.	<ul style="list-style-type: none">• Ja baterijas ir gandrīz tukšas, nomainiet tās ar jaunām.
4 Izdrukātās zīmes nav pareizi veidotas.	<ul style="list-style-type: none">• Ja jūs izmantojat baterijas, tās iespējams ir gandrīz tukšas. Pamēģiniet izmantot AC adapteri vai nomainiet baterijas ar jaunām.
5 Pāri izdrukātajai uzlīmei parādās balta horizontāla līnija.	<ul style="list-style-type: none">• Notīriet drukas galviņu.
6 Parādās svītraina lenta.	<ul style="list-style-type: none">• Ir sasniegts lentas gals. Ielieciet jaunu lentas kaseti.
7 Aparāts ir "aizslēdzies" (t.i., nospiežot taustiņu nekas nenotiek).	<ul style="list-style-type: none">• Izslēdziet aparātu, tad turot nospiežot Code un R, ieslēdziet aparātu. Aparāts atjaunosies, taču teksts un formāts, kas bija attēlots uz displeja un visi atmiņā saglabātie teksta faili būs izdzēsti.

Kļūdu paziņojumi

Paziņojums	Iemesls	Risinājums
1 BLOCK LIMIT!	<ul style="list-style-type: none"> Šis ziņojums parādās, ja jūs izmantojat Numbering funkciju, kad vairāki teksta bloki ir ievadīti ar PANEL Label Type režīmu. 	<ul style="list-style-type: none"> Atceliet Numbering funkciju. Ierobežojiet teksta bloku skaitu līdz 1.
4 DIGITS MINIMUM!	<ul style="list-style-type: none"> Ziņojums parādās, ja jūs svītru kodam esat ievadījis mazāk par 4 cipariem. 	<ul style="list-style-type: none"> Pirms nospiežat , ievadiet vismaz 4 ciparus.
50 LINE LIMIT REACHED!	<ul style="list-style-type: none"> Parādās, ja 50 teksta bloki jau ir ievadīti, kad nospiežat , tad . 	<ul style="list-style-type: none"> Ierobežojiet teksta bloku skaitu līdz 50.
7 LINE LIMIT!	<ul style="list-style-type: none"> Ziņojums parādās, ja 7 līnijas teksta blokā jau ir ievadītas, kad nospiežat . Ziņojums parādās, ja jūs izdzēsāt , liekot līniju skaitam bokā pārsniegt 7 līniju limitu. 	<ul style="list-style-type: none"> Ierobežojiet līniju skaitu teksta blokā līdz 7. Noregulējiet līniju skaitu tā, lai blokā to nebūtu vairāk par 7.
BUFFER EMPTY!	<ul style="list-style-type: none"> Parādās, ja nav ievadīts teksts, bet jūs mēģināt izdrukāt vai izmantojat Preview funkciju. 	<ul style="list-style-type: none"> Ierakstiet tekstu pirms veicat kādu no šīm darbībām.
BUFFER FULL!	<ul style="list-style-type: none"> Parādās, ja mēģināt pievienot zīmi, atstarpī, jauno līniju, bloku, simbolu, akcentētu zīmi vai svītru kodu pēc tam, kad maksimālais zīmju skaits jau ir ievadīts. 	<ul style="list-style-type: none"> Izdzēsiet kaut ko no esošā teksta pirms pievienojat klāt jaunu.
CASSETTE CHANGED!	<ul style="list-style-type: none"> Parādās, ja lentas kasete mainīta kamēr aparāts iepauzējis, lai nogrieztu lentu. 	<ul style="list-style-type: none"> Nomainiet lentas kaseti vēlreiz.
CHECK BATTERIES!	<ul style="list-style-type: none"> Parādās, ja aparātā ir veco un jauno bateriju kombinācija, dažādu tipu bateriju (alkaline, Ni-Cd un Ni-MH), ražotāju vai modeļu kombinācija, vai lādējamu un nelādējamu bateriju kombinācija. 	<ul style="list-style-type: none"> Nomainiet baterijas ar 6 jaunām viena tipa AA baterijām. Ja ir ieliktas lādējamās baterijas, uzlādējiet tās visas.

Paziņojums	Iemesls	Risinājums
CHECK SETTING IN LABEL TYPE MODE!	<ul style="list-style-type: none"> • Ziņojums parādās, ja mēģināt izmainīt Length vai Frame funkcijas iestādījumus pēc tam, kad Label Type režīmā patreizējās uzlīmes garums vai rāmis jau ir izvēlēts. 	<ul style="list-style-type: none"> • Izvēlieties citu Label Type režīmu.
CUTTER ERROR!	<ul style="list-style-type: none"> • Parādās, ja griešanas taustiņš ir nospiests reizē ar  vai lentas padeves laikā. 	<ul style="list-style-type: none"> • Atlaidiet griešanas taustiņu. Ja bija nospiests , spiediet (Feed), lai izdotu laukā apdrukāto lentu. • Ja problēmu nevar izlabot, kontaktējieties ar servisa centru.
EXCEEDS PRINT COPY LIMIT!	<ul style="list-style-type: none"> • Parādās, ja esat izvēlējis vairāk par 1000 kopijām Print Option funkcijās. • Ņemiet vērā, ka kopiju skaits plus nākošo uzlīmju skaits nedrīkst pārsniegt 1000. 	<ul style="list-style-type: none"> • Izvēlieties mazāk par 1000 kopijām.
IMAGE CHARACTER SIZE ERROR!	<ul style="list-style-type: none"> • Parādās, ja ir ievadīts plats lietotāja noteikts zīmes attēls, kad ir Vertical Label Type režīms. 	<ul style="list-style-type: none"> • Izmainiet Label Type režīmu vai izmantojiet garu lietotāja noteiktu zīmes attēlu.
INPUT ABCD AT BEGIN & END!	<ul style="list-style-type: none"> • Parādās, ja starp A un D nav ievadīts burts svītru koda datu sākumā un beigās, kad ir izvēlēts CODA BAR. 	<ul style="list-style-type: none"> • Ievadiet svītru koda datu sākumā un beigās strap A un D burtu.
INPUT WHOLE CODE!	<ul style="list-style-type: none"> • Parādās, ja svītru koda datus nav ievadīts nepieciešamais ciparu skaits 	<ul style="list-style-type: none"> • Ievadiet pareizo ciparu skaitu vai arī nomainiet svītru koda tipu.
LENGTH LIMIT!	<ul style="list-style-type: none"> • Parādās, ja mēģināt drukāt vai izmantot Preview funkciju kad teksta garums ir lielāks par 1 m. 	<ul style="list-style-type: none"> • Izdzēsiet daļu no teksta.
<p>Uz 18 mm lentas: LINE LIMIT! 5 LINES MAXIMUM</p> <p>Uz 12 mm lentas: LINE LIMIT! 3 LINES MAXIMUM</p> <p>Uz 9 un 6 mm lentas: LINE LIMIT! 2 LINES MAXIMUM</p>	<ul style="list-style-type: none"> • Ziņojums parādās, ja mēģināt drukāt vai izmantot Preview funkciju, kad līniju skaits tekstā ir lielāks nekā maksimāli iespējamais aparātā ieliktajai lentai. 	<ul style="list-style-type: none"> • Samaziniet līniju skaitu vai ielieciet platāku lentu.

Paziņojums	Iemesls	Risinājums
MEMORY FULL!	•Parādās, ja mēģināt saglabāt teksta failu pēc tam, kad atmiņā jau ir saglabātas aptuveni 2000 zīmes.	•Izdzēsiet nevajadzīgu failu, lai atbrīvotu vietu jaunam.
NO DATABASE OR INCORRECT FORMAT	•Parādās pēc Code un Insert nospiešanas, ja aparātā nav ielādēta datubāze.	•Ielādējiet datubāzi.
NO FILES!	•Parādās, ja atmiņā nav saglabāti faili, bet jūs mēģināt kādu atsaukt vai izdzēst.	•Saglabājiet teksta failu pirms mēģināt atsaukt vai izdzēst.
RECORD NOT FOUND!	•Parādās, ja datubāzē nevar atrast noteiktu tekstu vai ieraksta numuru.	•Mēģiniet meklēt savādāku tekstu vai ieraksta numuru.
SET 24mm!	•Parādās, ja mēģināt izdrukāt Auto Format sagatavi, kas veidota 24 mm lentai, bet aparātā ir ielikta cita izmēra lentas kasete.	•Ielieciet 24 mm lentas kaseti.
SET 18mm!	•Parādās, ja mēģināt izdrukāt Auto Format sagatavi, kas veidota 18 mm lentai, bet aparātā ir ielikta cita izmēra lentas kasete.	•Ielieciet 18 mm lentas kaseti.
SET 12mm!	•Parādās, ja mēģināt izdrukāt Auto Format sagatavi, kas veidota 12 mm lentai, bet aparātā ir ielikta cita izmēra lentas kasete.	•Ielieciet 12 mm lentas kaseti.
SET 9mm!	•Parādās, ja mēģināt izdrukāt Auto Format sagatavi, kas veidota 9 mm lentai, bet aparātā ir ielikta cita izmēra lentas kasete.	•Ielieciet 9 mm lentas kaseti.
SET 6mm!	•Parādās, ja mēģināt izdrukāt Auto Format sagatavi, kas veidota 6 mm lentai, bet aparātā ir ielikta cita izmēra lentas kasete.	•Ielieciet 6 mm lentas kaseti.
TAPE EMPTY!	•Parādās, ja aparātā nav lentas kasetes un jūs mēģināt padot lentu, drukāt vai izmantot Preview funkciju	•Ielieciet lentas kaseti un mēģiniet vēlreiz.

Paziņojums	Iemesls	Risinājums
TEXT TOO HIGH! XX BLOCK	<ul style="list-style-type: none"> Parādās, ja teksta izmērs ir lielāks par aparātā ieliktās lentas platumu. 	<ul style="list-style-type: none"> Samaziniet burtu izmēru, ielieciet platāku lentu vai izvēlieties AUTO teksta izmēra iestādījumu.
TEXT TOO LONG!	<ul style="list-style-type: none"> Parādās, ja teksta garums ir lielāks par Length funkcijā iestādītās uzlīmes izmēra garumu. 	<ul style="list-style-type: none"> Spiediet ^{Length} A un izvēlieties lielāku uzlīmes garumu.
TEXT TOO LONG! XX BLOCK	<ul style="list-style-type: none"> Parādās, ja mēģināt drukāt uzlīmi, kas ir garāka par norādītā bloka garumu. 	<ul style="list-style-type: none"> Izvēlieties lielāku bloka garumu.
VALUE OUT OF RANGE!	<ul style="list-style-type: none"> Parādās, ja ievadītā vērtība, iestādot Margin, Length un Block Length funkciju, ir ārpus pieļaujamā diapazona. Parādās, ja nevar atrast datubāzē norādītās zīmes. Parādās, ja vērtības drukājamajiem blokiem, ierakstiem vai laukiem neatbilst pieļaujamajam diapazonam. 	<ul style="list-style-type: none"> Ievadiet vērtību, kas iekļaujas pieļaujamajā diapazonā.

Piederumi

Izmantojiet tikai Brother TZ lentas. **Brother neatbild par problēmām, kas rodas izmantojot neautorizētus izejmateriālus.** Neizmantojiet lentas, kurām nav  marķējuma.

Numurs	Apraksts
Laminētas lentas (garums 8m)	
24 mm	
TZ-151	Melni burti uz caurspīdīgas lentas
TZ-M51	Melni burti uz caurspīdīgas (matētas) lentas
TZ-251	Melni burti uz baltas lentas
TZ-451	Melni burti uz sarkanas lentas
TZ-551	Melni burti uz zilās lentas
TZ-651	Melni burti uz dzeltenas lentas
TZ-751	Melni burti uz zaļās lentas
TZ-A51	Melni burti uz pelēkas lentas
TZ-B51	Melni burti uz fluorescējošas oranžas lentas
TZ-C51	Melni burti uz fluorescējošas dzeltenas lentas
TZ-D51	Melni burti uz fluorescējošas zaļās lentas
TZ-951	Melni burti uz sudraba lentas
TZ-M951	Melni burti uz sudraba (matētas) lentas
TZ-152	Sarkani burti uz caurspīdīgas lentas
TZ-252	Sarkani burti uz baltas lentas
TZ-153	Zili burti uz caurspīdīgas lentas
TZ-253	Zili burti uz baltas lentas
TZ-354	Zelta burti uz melnas lentas
TZ-155	Balti burti uz caurspīdīgas lentas
TZ-355	Balti burti uz melnas lentas
TZ-455	Balti burti uz sarkanas lentas
TZ-555	Balti burti uz zilās lentas
TZ-655	Balti burti uz oranžas lentas
TZ-755	Balti burti uz zaļās lentas
18 mm	
TZ-141	Melni burti uz caurspīdīgas lentas
TZ-241	Melni burti uz baltas lentas
TZ-242	Sarkani burti uz baltas lentas
TZ-243	Zili burti uz baltas lentas

Numurs	Apraksts
TZ-344	Zelta burti uz melnas lentas
TZ-145	Balti burti uz caurspīdīgas lentas
TZ-345	Balti burti uz melnas lentas
TZ-441	Melni burti uz sarkanās lentas
TZ-541	Melni burti uz zilās lentas
TZ-641	Melni burti uz dzeltenās lentas
TZ-741	Melni burti uz zaļās lentas
12 mm	
TZ-131	Melni burti uz caurspīdīgas lentas
TZ-132	Sarkani burti uz caurspīdīgas lentas
TZ-133	Zili burti uz caurspīdīgas lentas
TZ-135	Balti burti uz caurspīdīgas lentas
TZ-231	Melni burti uz baltās lentas
TZ-232	Sarkani burti uz baltās lentas
TZ-233	Zili burti uz baltās lentas
TZ-334	Zelta burti uz melnas lentas
TZ-335	Balti burti uz melnas lentas
TZ-431	Melni burti uz sarkanās lentas
TZ-435	Balti burti uz sarkanās lentas
TZ-531	Melni burti uz zilās lentas
TZ-535	Balti burti uz zilās lentas
TZ-631	Melni burti uz dzeltenās lentas
TZ-635	Balti burti uz oranžās lentas
TZ-731	Melni burti uz zaļās lentas
TZ-735	Balti burti uz zaļās lentas
TZ-931	Melni burti uz sudraba lentas
TZ-M931	Melni burti uz sudraba (matētas) lentas
TZ-A31	Melni burti uz pelēkās lentas
TZ-B31	Melni burti uz fluorescējošās oranžās lentas
TZ-C31	Melni burti uz fluorescējošās dzeltenās lentas
TZ-D31	Melni burti uz fluorescējošās zaļās lentas
TZ-M31	Melni burti uz caurspīdīgas (matētas) lentas
9 mm	
TZ-121	Melni burti uz caurspīdīgas lentas
TZ-122	Sarkani burti uz caurspīdīgas lentas
TZ-123	Zili burti uz caurspīdīgas lentas
TZ-221	Melni burti uz baltās lentas

Numurs	Apraksts
TZ-222	Sarkani burti uz baltas lentas
TZ-223	Zili burti uz baltas lentas
TZ-324	Zelta burti uz melnas lentas
TZ-325	Balti burti uz melnas lentas
TZ-421	Melni burti uz sarkanās lentas
TZ-521	Melni burti uz zilās lentas
TZ-621	Melni burti uz dzeltenās lentas
TZ-721	Melni burti uz zaļās lentas
TZ-A25	Melni burti uz pelēkās lentas
TZ-M21	Melni burti uz caurspīdīgas (matētas) lentas
6 mm	
TZ-111	Melni burti uz caurspīdīgas lentas
TZ-211	Melni burti uz baltas lentas
TZ-315	Balti burti uz melnas lentas
TZ-611	Melni burti uz dzeltenās lentas
Nelaminētas lentas (garums 8m)	
24 mm	
TZ-N251	Melni burti uz baltas lentas
18 mm	
TZ-N241	Melni burti uz baltas lentas
TZ-N242	Sarkani burti uz baltas lentas
TZ-N243	Zili burti uz baltas lentas
TZ-N541	Melni burti uz zilās lentas
TZ-N641	Melni burti uz dzeltenās lentas
TZ-N741	Melni burti uz zaļās lentas
TZ-NF41	Melni burti uz violetās lentas
TZ-N841	Melni burti uz zelta lentas
12 mm	
TZ-N231	Melni burti uz baltas lentas
TZ-N232	Sarkani burti uz baltas lentas
TZ-N233	Zili burti uz baltas lentas
TZ-N531	Melni burti uz zilās lentas
TZ-N631	Melni burti uz dzeltenās lentas
TZ-N731	Melni burti uz zaļās lentas
TZ-NF31	Melni burti uz violetās lentas

Numurs	Apraksts	
9 mm		
TZ-N221	Melni burti uz baltas lentas	
6 mm		
TZ-N211	Melni burti uz baltas lentas	
Super lipīgas lentas (garums 8m)		
Numurs		Apraksts
TZ-S241	18 mm	Melni burti uz baltas lentas
TZ-S231	12 mm	Melni burti uz baltas lentas
TZ-S221	9 mm	Melni burti uz baltas lentas
TZ-S211	6 mm	Melni burti uz baltas lentas
TZ-S251	24 mm	Melni burti uz baltas lentas
TZ-S151	24 mm	Melni burti uz baltas lentas
TZ-S141	18 mm	Melni burti uz caurspīdīgas lentas
TZ-S131	12 mm	Melni burti uz caurspīdīgas lentas
TZ-S121	9 mm	Melni burti uz caurspīdīgas lentas
TZ-S111	6 mm	Melni burti uz caurspīdīgas lentas
TZ-S651	24 mm	Melni burti uz dzeltenas lentas
TZ-S641	18 mm	Melni burti uz dzeltenas lentas
TZ-S631	12 mm	Melni burti uz dzeltenas lentas
TZ-S621	9 mm	Melni burti uz dzeltenas lentas
TZ-S611	6 mm	Melni burti uz dzeltenas lentas
Super lokanas lentas (garums 8m)		
TZ-FX251	24 mm	Super lokana - melni burti uz baltas lentas
TZ-FX241	18 mm	Super lokana - melni burti uz baltas lentas
TZ-FX231	12 mm	Super lokana - melni burti uz baltas lentas
TZ-FX221	9 mm	Super lokana - melni burti uz baltas lentas
TZ-FX211	6 mm	Super lokana - melni burti uz baltas lentas
TZ-FX151	24 mm	Super lokana - melni burti uz caurspīdīgas lentas
TZ-FX141	18 mm	Super lokana - melni burti uz caurspīdīgas lentas
TZ-FX131	12 mm	Super lokana - melni burti uz caurspīdīgas lentas
TZ-FX121	9 mm	Super lokana - melni burti uz caurspīdīgas lentas
TZ-FX111	6 mm	Super lokana - melni burti uz caurspīdīgas lentas
TZ-FX651	24 mm	Super lokana - melni burti uz dzeltenas lentas
TZ-FX641	18 mm	Super lokana - melni burti uz dzeltenas lentas
TZ-FX631	12 mm	Super lokana - melni burti uz dzeltenas lentas
TZ-FX621	9 mm	Super lokana - melni burti uz dzeltenas lentas
TZ-FX611	6 mm	Super lokana - melni burti uz dzeltenas lentas
TZ-FA3	12 mm	Uz auduma līmējama lēta (garums - 3m)
TZ-IY41	18 mm	Uz metāla līmējama lēta (garums - 5m)
TZ-SE4	18 mm	Drošības (security) lēta (garums - 8m)
TZ-CL4		Drukas galvas tīrīšanas kasete

brother.

Apciemojiet mūs
<http://www.brother.lv>

Autorizēts Brother serviss:
Rīga, Augusta Deglava iela 28
Tālrunis.7291301

serviss@brother.lv