

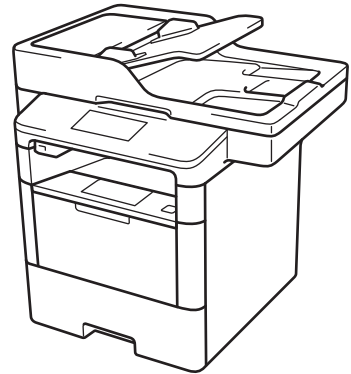

Pagrindinis naudotojo vadovas

DCP-L5500DN
DCP-L6600DW
MFC-L5700DN
MFC-L5750DW
MFC-L6800DW
MFC-L6900DW



Brother rekomenduoja laikyti šį vadovą šalia savo Brother prietaiso, jei prireiktų kokios nors informacijos.

Elektroninis naudotojo vadovas

Šį pagrindinį naudotojo vadovą sudaro pagrindinės instrukcijos ir informacija apie Jūsų Brother prietaisą. Daugiau pažangesnių instrukcijų ir informacijos rasite Elektroniniame naudotojo vadove, kurį rasite adresu solutions.brother.com/manuals



Jei Jums reikia susisiekti su klientų aptarnavimo centru

Prašome užpildyti šią informaciją, kurios gali prireikti ateityje:

Modelio numeris: DCP-L5500DN/DCP-L6600DW/MFC-L5700DN/
(Apveskite savo MFC-L5750DW/MFC-L6800DW/MFC-L6900DW
modelį)

Serijos numeris:¹ _____

Pirkimo data: _____

Pirkimo vieta: _____

¹ Serijos numerį rasite galinėje įrenginio pusėje. Išsaugokite šį vartotojo vadovą ir pirkimo čekį. Tai bus įrenginio pirkimo įrodymas tuo atveju, jei, pvz., įvyktų vagystė, kiltų gaisras ar prireiktų garantinio aptarnavimo.

Užregistruokite savo prietaisą internete adresu:

<http://www.brother.com/registration>

Dėl naujausių tvarkyklių atnaujinimų

Eikite į savo modelio **Atsisiuntimų** puslapį Brother sprendimų centre adresu support.brother.com, kad galėtumėte atsisiųsti tvarkykles.

Jei norite, kad Jūsų prietaiso veikimas būtų atnaujintas, toje pačioje svetainėje paieškokite naujausių programinės įrangos atnaujinimų.

Naudotojo vadovai ir kur juos rasti

Naudotojo vadovas	Pateikiama informacija	Kur jį rasti?
Produkto saugos vadovas	Iš pradžių perskaitykite šį vadovą. Prieš įrengdami prietaisą, perskaitykite saugos instrukcijas. Dėl prekių ženklų ir teisinių apribojimų, žiūrėkite šį vadovą.	Atspausdintas / Dėžėje
Greitosios parengties vadovas	Šiose instrukcijose rasite informaciją apie prietaiso įrengimą, tvarkyklių ir programinės įrangos įrengimą į operacinę sistemą bei jūsų naudojamą jungties tipą.	Atspausdintas / Dėžėje
Pagrindinis naudotojo vadovas	Sužinokite pagrindines faksogramos siuntimo, kopijavimo ir skenavimo operacijas bei pagrindinę prietaiso priežiūrą. Žr. trikdžių šalinimo patarimus.	Atspausdintas / Dėžėje
Elektroninis naudotojo vadovas	Šiame vadove pateikiama papildoma informacija apie Informacijos vadovą. Papildomai apie informacijos apie spausdinimo, skenavimo, kopijavimo, faksogramų siuntimo ir Brother ControlCenter operacijas pateikiama naudinga informacija, kaip naudotis prietaisu tinkle.	HTML ir PDF byla / Brother sprendimų centras ¹
Prisijungimo prie interneto vadovas	Šiame vadove pateikiama naudinga informacija, kaip Brother prietaisu naudotis interneto paslaugomis, atsisiųsti paveikslėlius ir spausdinamus duomenis bei kaip įkelti bylas tiesiai į interneto paslaugas.	PDF byla / Brother sprendimų centras ¹
AirPrint naudotojo vadovas	Šiame vadove pateikiama informacija, kaip naudoti AirPrint, spausdinant iš Mac OS X v 10.8.5 ar naujesnės ir jūsų iPhone, iPod touch, iPad, ar kito iOS įrenginio į jūsų Brother prietaisą, neįdiegus spausdintuvo tvarkyklės.	PDF byla / Brother sprendimų centras ¹
Google Cloud spausdinimo vadovas	Šiame vadove pateikiama išsami informacija kai naudoti Google Cloud Print™ paslaugas, spausdinant internete.	PDF byla / Brother sprendimų centras ¹
Mobilaus spausdinimo / skenavimo vadovas Brother iPrint&Scan programėlės naudotojams	Šiame vadove pateikiama naudinga informacija apie duomenų spausdinimą iš jūsų mobilaus telefono ir skenavimą iš Jūsų Brother prietaiso tiesiai į Jūsų mobilųjį įrenginį naudojant belaidį ryšį.	PDF byla / Brother sprendimų centras ¹

¹ Aplankykite solutions.brother.com/manuals.

Elektroninis naudotojo vadovas padeda iš Jūsų prietaiso gauti didžiausią naudą

Mes tikimės, jog šis vadovas Jums bus naudingas. Norėdami sužinoti daugiau apie savo prietaiso funkcijas, peržiūrėkite mūsų elektroninį naudotojo vadovą. Jo privalumai:

Greitesnė navigacija!

- ✓ Paieškos langas
- ✓ Navigacijos rodyklė atskirame skydelyje

Išsamus!

- ✓ Visos temos viename vadove

Supaprastintas išdėstymas!

- ✓ Pateikiamos laipsniškos instrukcijos
- ✓ Funkcija apibendrinama puslapio viršuje



1. Paieškos langas
2. Navigacijos rodyklė
3. Funkcijos apibendrinimas
4. Laipsniškos instrukcijos

Norėdami peržiūrėti elektroninį naudotojo vadovą

Norėdami peržiūrėti elektroninį naudotojo vadovą ir kitus galimus vadovus, apsilankykite adresu solutions.brother.com/manuals. (Windows®)

Savo prietaiso vadovus galite pasiekti naudodami Brother naudingus įrankius. Brother naudingų įrankių priemonė yra standartiniame įdiegime. Įdiegus programą, naudingus įrankius galima pasiekti darbalaukyje esančia piktograma arba per Windows® pradžios meniu.

Turite klausimų arba susiduriate su problemomis? Žvilgtelėkite į DUK, sprendimus ir video medžiagą internete.

Eikite į savo modelio DUK ir trikčių šalinimo puslapį Brother sprendimų centre adresu support.brother.com.

- Suteikia keletą būdų ieškoti!
- Rodo susijusius klausimus dėl detalesnės informacijos
- Gauna reguliarius atnaujinimus, priklausomai nuo klientų atsako

FAQs & Troubleshooting

Categorised **Popular** Latest

 **How To / Troubleshooting**

- ▶ [Error Messages](#) ▶ [Paper Feed/Paper Jam](#) ▶ [Print](#) ▶ [Scan](#)
- ▶ [Copy](#) ▶ [Telephone](#) ▶ [Fax](#) ▶ [Mobile](#) ▶ [Cloud](#)

 **Setup / Settings**

- ▶ [Product Setup](#) ▶ [Driver/Software](#)

 **Consumables & Accessories / Routine Maintenance**

- ▶ [Consumables/Paper/Accessories](#) ▶ [Cleaning](#)

 **Others**

- ▶ [Specification](#) ▶ [OS Support Information](#) ▶ [Video FAQs](#)

Search by Keyword(s)

Enter the keywords. [▶ Search by FAQ ID number](#)

▶

Categorised **Popular** Latest

Kadangi Brother sprendimų centras yra pastoviai atnaujinamas, šis ekranas gali būti pakeistas be išankstinio perspėjimo.

Simbolių paaiškinimai

Šiame naudotojo vadove naudojami toliau pateikti simboliai ir žymėjimai:

ĮSPĖJIMAS

ĮSPĖJIMAS nurodo galimai pavojingą situaciją, kuri, jei nebus išvengta, gali sukelti rimtų sužalojimų arba mirtį.

DĖMESIO

DĖMESIO simbolis nurodo galimai pavojingą situaciją, kuri, jei nebus išvengta, gali sukelti nedidelių ar vidutinių sužeidimų.

SVARBU

SVARBU nurodo galimai pavojingą situaciją, kuri, jei nebus išvengta, gali sukelti žalos turtui arba sugadinti prietaisą.

PASTABA

PASTABA apibūdina veikimo aplinką, įgygimo sąlygas arba specialiąsias naudojimo sąlygas.



Naudingų patarimų simboliai nurodo naudingus patarimus ir papildomą informaciją.



Elektros pavojaus simboliai perspėja Jus apie galimą elektros smūgį.



Ugnies pavojaus simboliai perspėja Jus apie gaisro tikimybę.



Karšto paviršiaus simbolis perspėja Jus neliesti karštų prietaiso dalių.



Draudimo simboliai nurodo veiksmus, kuriuos draudžiama atlikti.

Paryškinta

Paryškintas tekstas žymi mygtukus įrenginio valdymo skydelyje arba kompiuterio ekrane.

Pasvirasis

Pasvirasis šriftas pabrėžia svarbų punktą arba gali nukreipti us į susijusias temas.

[Courier New]

Courier New šriftu parašytas tekstas žymi įrenginio LCD ekrane rodomus pranešimus.

Medžiagos surinkimo ir paskelbimo pranešimas

Ši instrukcija buvo paruošta ir paskelbta siekiant suteikti naujausią produkto saugos informaciją išleidimo metu. Šioje instrukcijoje pateikta informacija gali būti keičiamas.

Naujausią instrukciją rasite adresu solutions.brother.com/manuals.

Svarbi pastaba

- Ši dokumentacija skirta MFC ir DCP modeliams. Skaitykite 'XXX-XXXX' kaip 'MFC/DCP- XXXX' (kai XXXX reiškia Jūsų modelio pavadinimą).

1	Bendroji informacija	1
	Valdymo panelės apžvalga	1
	Liečiamo LCD ekrano apžvalga	3
	Kaip naviguoti liečiamame LCD ekrane LCD	5
	Naudojimasis Brother įrankiais (Windows®)	6
	Pašalinti Brother program ir tvarkykles (Windows®)	6
	Pradinis nustatymas	7
	Datos ir laiko nustatymas	7
	Prietaiso garso sureguliojimas	7
2	Popieriaus tvarkymas	8
	Popieriaus įdėjimas	8
	Popieriaus įdėjimas į popieriaus dėklą	8
	Popieriaus įdėjimas į daugiatislį popieriaus dėklą (Daugiatikslis popieriaus dėklą)	10
	Kontrolinio popieriaus dydžio nustatymų keitimas	11
	Popieriaus dydžio ir tipo keitimas	12
	Rekomenduojama spausdinimo medžiaga	12
	Specialaus popieriaus naudojimas	13
3	Spausdinimas	14
	Spausdinkite iš savo kompiuterio	14
	Dokumento spausdinimas (Macintosh)	14
	Dokumento spausdinimas (Windows®)	14
	Automatiškai spausdinkite ant abiejų popieriaus pusių (Windows®)	14
	Spausdinkite daugiau nei vieną lapą ant vieno popieriaus lapo (keli viename) (Windows®)	15
	Spausdinkite ant vokų, storo popieriaus ar etikečių	16
4	Kopijavimas	18
	Dokumento kopijavimas	18
	Kopijavimo nustatymai	20
	Kopijavimo opcijos	20
	Kopijuokite keletą lapų ant abiejų popieriaus pusių	22
	Kopijuokite dvipusį dokumentą naudojant ADT	23
	Kopijuokite dvipusį dokumentą naudojant skaitytuvo stiklą	24
	Kopijuokite asmens tapatybės kortelę	24
5	Skenavimas	26
	Skenuokite iš savo kompiuterio (Windows®)	26
	Išsaugokite skenuotus dokumentus ir nuotraukas į aplanką kaip PDF bylą naudojant ControlCenter4 pažangų režimą (Windows®)	26

Skenuokite naudojant skenavimo mygtuką ant savo Brother prietaiso	27
Skenuokite naudojant skenavimo mygtuką ant savo prietaiso	27
6 Faksogramų siuntimas	29
Prieš siunčiant faksogramas	29
Nustatykite savo stotelės atpažinimą	29
Nustatykite telefono linijos suderinamumą dėl trukdžių ir balso perdavimo per interneto protokolą sistemų	30
Gavimo režimai	30
Pasirinkite tinkamą gavimo režimą.....	32
Nustatykite F/T skambėjimo laiką (Greitas dvigubas skambutis)	33
Nustatykite suskambėjimų skaičių prieš prietaiso atsiliepimą (Skambėjimo uždelsimas)	33
Numerių išsaugojimas	34
Adresų knygutės numerių išsaugojimas	34
Adresų knygutės vardų ar numerių keitimas arba ištrynimasis	34
Telefono paslaugos ir išoriniai įrenginiai.....	36
Balso paštas.....	36
Balsas per interneto protokolą (VoIP).....	36
Išorinio telefono atsakiklio prijungimas	36
Išoriniai ir papildomi telefonai	36
Faksogramų siuntimas ir gavimas naudojant savo prietaisą	37
Faksogramų siuntimas	37
Faksogramų siuntimas naudojant savo kompiuterį (PC-FAX)	39
Faksogramų siuntimas iš savo kompiuterio	39
Faksogramų gavimas į savo kompiuterį (tik Windows®)	39
A Trikčių šalinimas	41
Problemos nustatymas.....	41
Klaidų ir priežiūros pranešimai	42
Fakso ir telefono problemos	48
Kitų fakso problemų šalinimas	49
Spausdinimo arba skenavimo problemos	51
Dokumentų ir popieriaus užstrigimas	53
Raskite užstrigusį dokumentą arba popierių	53
Pašalinkite užstrigusį dokumentą	53
Pašalinkite užstrigusį popierių	54
B Priedas	61
Kaip įvesti tekstą savo Brother prietaise	61
Informacija apie atitikimą Komisijos reglamentui 801/2013	62
Eksploatacinės medžiagos	63
C Dalykinė rodyklė	64

Valdymo panelės apžvalga

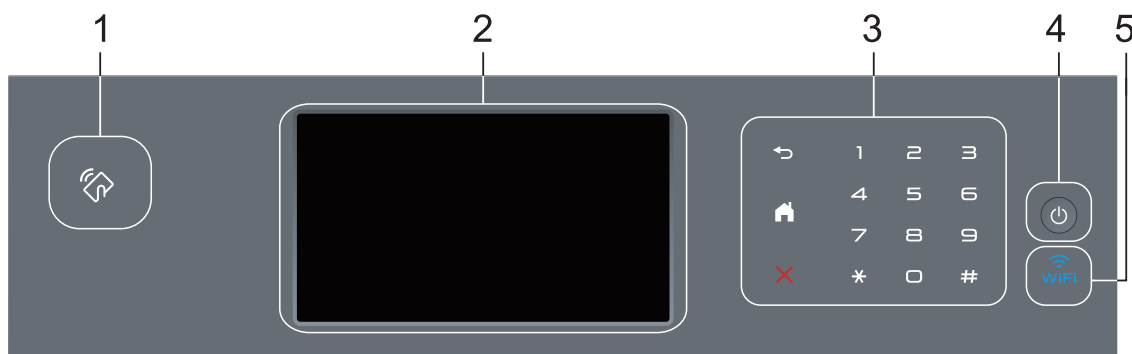

1. Artimojo lauko komunikacijos (toliau NFC) skaitytuvas (galimas tik tam tikriems modeliams)

Galite naudoti kortelės atpažinimą, priliesdami bekontaktę kortelę prie NFC skaitytuvo valdymo panelėje.

Jei Jūsų Android™ įrenginys suderinamas su NFC funkcija, tokiu pačiu būdu galite spausdinti iš savo įrenginio arba skenuoti dokumentus į savo įrenginį.

2. Liečiamas skystųjų kristalų ekranas (toliau LCD)

Pasirinkite meniu ir opcijas paspausdami jas liečiamame ekrane.

3. Liečiama panelė



(Atgal)

Spauskite, kad grįžtumėte į ankstesnį meniu.



(Pagrindinis)

- Spauskite, kad grįžtumėte į pagrindinį meniu.
- Kol prietaisas yra budėjimo režime, pagrindinio lango piktograma mirksi.





(Atšaukti)

Spauskite, kad atšauktumėte operaciją (galima naudoti, kai šviečia).

Skaičių klaviatūra (Skaičių mygtukai)

Spauskite numerius liečiamoje panelėje, kad surinktumėte telefono ar fakso numerius ir įvestumėte kopijų skaičių.

4. Įjungimas / išjungimas

- Įjunkite prietaisą spausdami .
- Išjunkite prietaisą laikydami nuspaustą . Prieš išsijungiant ekrane keletą sekundžių rodomas pranešimas [Shutting Down] Jei esate prijungę išorinį telefoną arba autoatsakiklį, jais visada galima naudotis.

5. (belaidis ryšys)

(Infrastruktūros režimui)

Kai **WiFi (belaidžio ryšio)** lemputė šviečia, Jūsų prietaisas yra prisijungęs prie belaidžio ryšio prieigos taško.

Kai **WiFi (belaidžio ryšio)** lemputė mirksi, belaidis ryšys yra nutrūkęs arba Jūsų prietaisas prisijunginėja prie belaidžio ryšio prieigos taško.

(Specialiam režimui)

WiFi (belaidžio ryšio) lemputė visada išjungta.

Liečiamo LCD ekrano apžvalga

Galite pasirinkti iš dviejų ekranų tipų ir nustatyti pagrindinį ekraną: funkcijų ekranai ir piktogramų ekranas. Kai rodomas funkcijų ekranas, braukite į kairę arba dešinę, arba spauskite ← arba →, kad pamatytumėte kitus funkcijų ekranus.

Pradinis ekranas rodo prietaiso būseną, kai prietaisas veikia tuščia eiga. Šis ekranas dar vadinamas parengties režimo ekranu. Tuo metu nurodoma, kad Jūsų prietaisas pasirengęs kitai komandai.

Jei įjungtas Active Directory® arba LDAP autentifikavimas, prietaiso valdymo panelė bus užrakinta.

Funkcijos gali skirtis, priklausomai nuo Jūsų modelio.

Funkcijų ekranai

Funkcijų ekranai suteikia galimybę patekti į funkcijas, pavyzdžiui, faksogramų siuntimą, kopijavimą ir skenavimą.

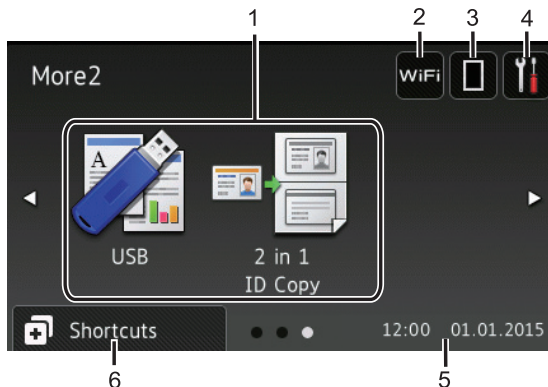
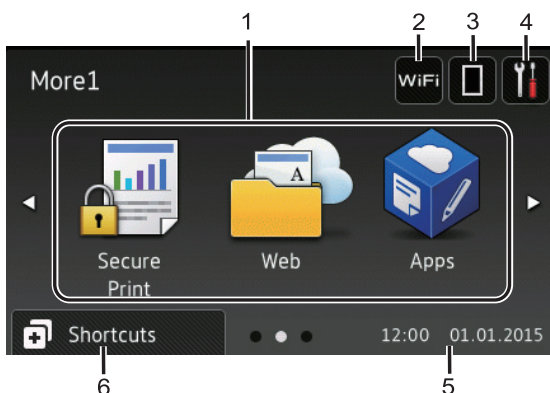

Piktogramų ekranas

Sukurkite piktogramas dažnai naudojamoms operacijoms, pavyzdžiui, faksogramų siuntimui, kopijavimui, skenavimui ir prisijungimui prie interneto.

Galima naudoti 8 nuorodų skirtukus su 6 piktogramomis kiekviename piktogramų skirtuke. Iš viso galima naudoti 48 piktogramas.

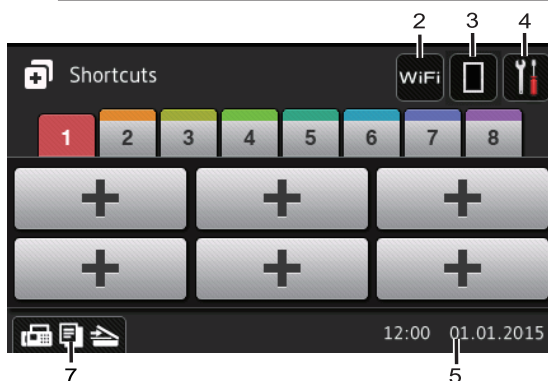

1. Režimai

- [Faksogramų siuntimas]
Spauskite, kad patektumėte į faksogramų siuntimo režimą.
- [Kopijavimas]
Spauskite, kad patektumėte į kopijavimo režimą.
- [Skenavimas]
Spauskite, kad patektumėte į skenavimo režimą.
- [Saugus spausdinimas]
Spauskite, kad pasirinktumėte [Saugaus spausdinimo] opciją.

•  [Internetas]

Spauskite, kad prijungtumėte Brother prietaisą prie interneto. Daugiau informacijos rasite *Prisijungimo prie interneto vadove*. Eikite į savo modelio **instrukcijų** puslapį Brother sprendimų centre support.brother.com com ir atsisiųskite vadovą.

•  [Programėlės]

Spauskite, kad prijungtumėte Brother prietaisą prie Brother programėlių paslaugos. Daugiau informacijos rasite *Prisijungimo prie interneto vadove*. Eikite į savo modelio **instrukcijų** puslapį Brother sprendimų centre support.brother.com ir atsisiųskite vadovą.

•  [USB]

Spauskite, kad patektumėte į tiesioginio spausdinimo ir skenavimo į USB meniu.

•  [Dvipusis asmens tapatybės kortelės kopijavimas]

Spauskite, kad pasirinktumėte dvipusio asmens tapatybės kortelės kopijavimo opciją.

2.  ar  (belaidžio ryšio būseną)

Spauskite, kad sukongfigūruotumėte belaidžio ryšio nustatymus.

Jei naudojate belaidį ryšį, keturių lygių indikatorius rodo esamo belaidžio ryšio signalo stiprumą.



3.  (Toneris)

Rodomas likęs tonerio tarnavimo laikas. Spauskite, kad patektumėte į [Tonerio] meniu.

4.  (Nustatymai)

Spauskite, kad patektumėte į [Nustatymų] meniu. Jei įjungtas nustatymų užraktas,



piktograma atsiranda LCD ekrane.

Privalote atrakinti prietaisą, kad galėtumėte pakeisti nustatymus.

5. **Data ir laikas**

Ekrane rodoma prietaise nustatyta data ir laikas.

6.  [Piktogramos]

Spauskite, kad patektumėte į [Piktogramų] ekraną.

7.  (Funkcijų ekranai)

Spauskite, kad patektumėte į funkcijų ekranus.

Nauja faksograma

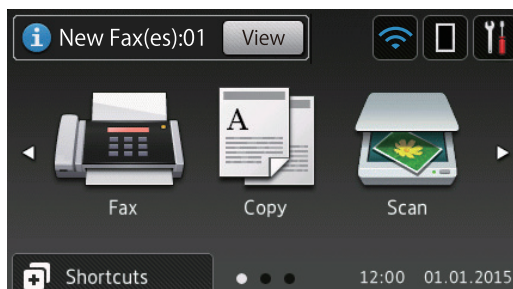

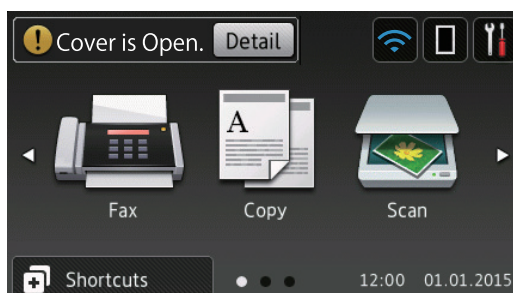

Kai [Fax Preview] (faksogramos peržiūra) yra [On] (įjungta), ekrano viršuje pasirodo gautų naujų faksogramų skaičius.

Perspėjimo simbolis



Perspėjimo simbolis  atsiranda tada, kai yra klaidos arba priežiūros pranešimas.

Spauskite , kad jį peržiūrėtumėte, o tada spauskite , kad grįžtumėte į parengties režimą.

PASTABA

Šis produktas naudoja ARPHIC TECHNOLOGY CO., LTD šriftą.

Kaip naudotis liečiamu LCD ekranu

Pirštu paspauskite skystųjų kristalų ekraną, kad jis pradėtų veikti. Norėdami parodyti ir patekti į visas opcijas, braukite į kairę, dešinę, aukštyn, žemyn arba spauskite ◀▶, arba ▲▼ LCD ekrane, kad slinktumėte per jas.

Toliau pateikti punktai paaiškina, kaip pakeisti prietaiso nustatymus. Šiame pavyzdyje LCD ekrano apšvietimas pakeistas iš [Light] (šviesaus) į [Med] (vidutinį).

SVARBU

Nespauskite prietaiso aštrių daiktų, pavyzdžiui, tušinuku arba rašikliu. Tai gali sugadinti prietaisą.

PASTABA

Nelieskite ekrano iš karto prijungus maitinimo laidą arba įjungus prietaisą. Tai gali lemti klaidų atsiradimą.

- 1 Spauskite  [Settings] (Nustatymai).
- 2 Spauskite [All Settings] (Visi nustatymai).
- 3 Braukite aukštyn arba žemyn, arba spauskite ▲ arba ▼, kad parodytumėte [General Setup] opciją, o tada spauskite [General Setup]

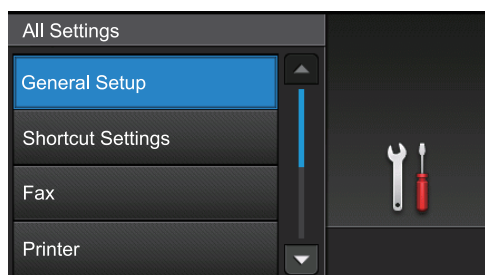

- 4 Braukite aukštyn arba žemyn, arba spauskite ▲ arba ▼, kad pamatytumėte [LCD Settings] opciją, tada spauskite [LCD Settings].

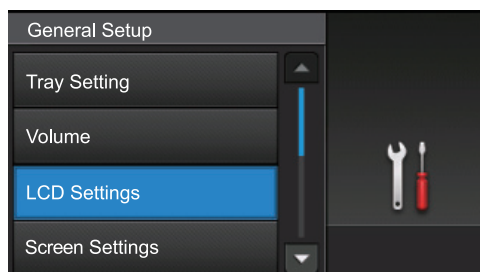

- 5 Spauskite [Backlight].

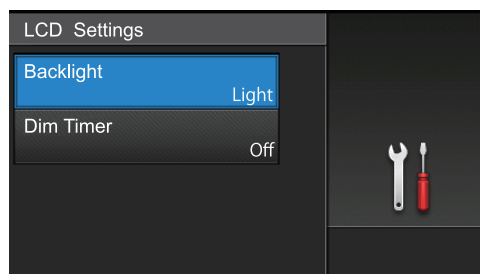

- 6 Spauskite [Med].

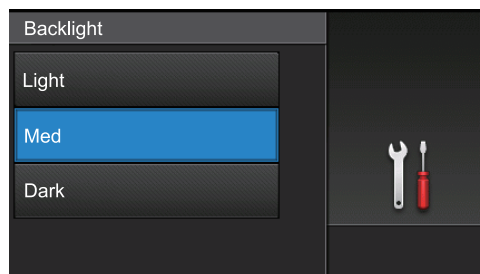

- 7 Spauskite .

Naudokitės Brother įrankiais (Windows®)

Brother įrankiai yra programų paleidimo įrankis, kuris siūlo patogią prieigą prie visų Jūsų kompiuteryje įdiegtų Brother programų.

1 Atlikite vieną iš šių veiksmų:

- (Windows® XP, Windows Vista®, Windows® 7, Windows Server® 2003, Windows Server® 2008 ir Windows Server® 2008 R2)

Spauskite  (**Pradėti**) > **All Programs** > **Brother** > **Brother Utilities**.

- (Windows® 8 ir Windows Server® 2012)

Pabaksnokite arba spustelėkite  (**Brother įrankiai**) **pradžios** ekrane arba darbalaukyje.

- (Windows® 8.1 ir Windows Server® 2012 R2)

Nuveskite pelę į apatinį kairįjį **pradžios** ekrano kampą ir spustelėkite  (jei naudojate liečiamą įrenginį, braukite aukštyn nuo **pradžios** ekrano apačios, kad pamatytumėte **programėlių** langą).

Atsiradus **programėlių** langui, pabaksnokite arba spustelėkite  (**Brother įrankiai**).

2 Pasirinkite savo prietaisą (kai XXXX yra Jūsų modelio pavadinimas).

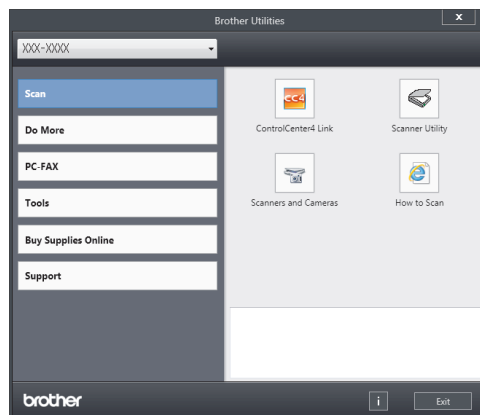

3 Pasirinkite operaciją, kurią norite naudoti.

Pašalinkite Brother programą ir tvarkykles (Windows®)



1 Paleiskite (**Brother įrankiai**).

2 Paspauskite pasirenkamą sąrašą ir pasirinkite savo modelį (jei dar nepasirinkote). Spauskite **Tools (Įrankiai)** kairėje navigacijos juostoje, tada spauskite **Uninstall (Pašalinti)**.

Vadovaukitės dialogo lange esančiomis instrukcijomis, kad pašalintumėte programą ir tvarkykles.

Pradinis nustatymas

Datos ir laiko nustatymas

- 1 Spauskite  [Settings] > [All Settings] > [Initial Setup] > [Date & Time] > [Date].
- 2 Naudodamiesi LCD ekranu įveskite du paskutinius metų skaitmenis, tada spauskite [OK].
- 3 Naudodamiesi LCD ekranu įveskite du skaitmenis mėnesiui nustatyti, tada spauskite [OK].
- 4 Naudodamiesi LCD ekranu įveskite du skaitmenis dienai nustatyti, tada spauskite [OK].
- 5 Spauskite [Time].
- 6 Naudodamiesi LCD ekranu įveskite laiką (24 val. formatu), tada spauskite [OK].
(Pavyzdžiui: įveskite 19:45)
- 7 Spauskite .

Pretaiso garso sureguliuavimas

- 1 Spauskite  [Settings] > [All Settings] > [General Setup] > [Volume].
- 2 Pasirinkite vieną iš šių opcijų:
(Opcijos gali skirtis, priklausomai nuo prietaiso.)
 - [Ring]
Sureguliuokite skambėjimo garsą.
 - [Beep]
Sureguliuokite pytelėjimo, kurį girdite paspaudę mygtuką, padarę klaidą arba

išsiuntę bei gavę faksogramą, garsą

- [Speaker]

Sureguliuokite garsiakalbio garsą.

- 3 Braukite aukštyn arba žemyn, arba spauskite ▲ arba ▼, kad pamatytumėte [Off], [Low], [Med] arba [High] opciją, tada spauskite norimą opciją.
- 4 Spauskite .

Popieriaus įdėjimas

Įdėkite popieriaus į popieriaus dėklą

- Jei įjungtas dydžio tikrinimo nustatymas ir Jūs iš prietaiso ištraukiate popieriaus dėklą, LCD ekrane atsiranda pranešimas, klausiantis, ar norite pakeisti popieriaus dydį. Jei reikia, vadovaudamiesi ekrane esančiomis instrukcijomis, pakeiskite popieriaus dydžio ir popieriaus tipo nustatymus.
- Jei į dėklą dedate skirtingo dydžio ir tipo popierių, Jūs taip pat turite pakeisti popieriaus dydžio ir tipo nustatymus prietaise arba savo kompiuteryje.
- Kai naudojate storą popierių, atidarykite galinį gaubtą (atlenkite išvesties dėklą), kad atspausdintas popierius galėtų išeiti ant atlenkto išvesties dėklo.

- 1 Popieriaus dėklą visiškai ištraukite iš prietaiso.

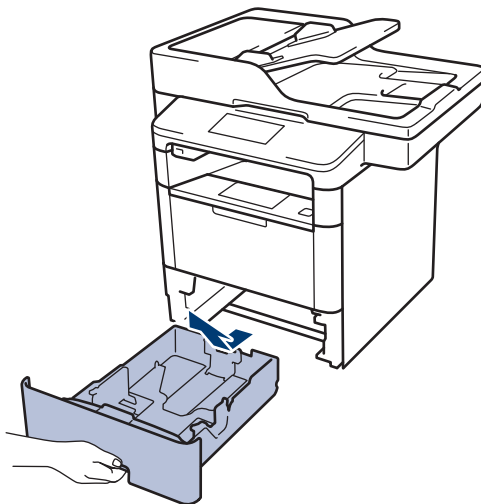

- 2 Paspauskite ir paslinkite popieriaus kreipiančiąsias, kad tilptų popierius. Paspauskite žalias atleidimo svirtis, kad paslinktumėte popieriaus kreipiančiąsias.

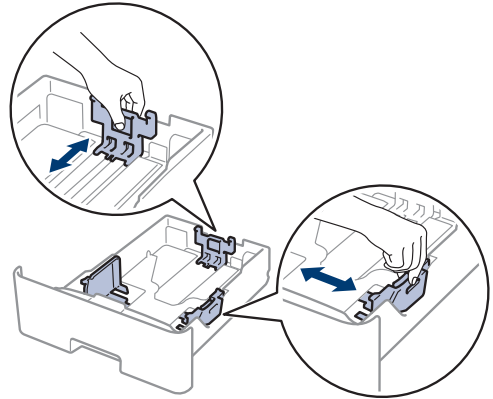

- 3 Gerai išvėdinkite popieriaus krūvą.

- 4 Įdėkite popieriaus į popieriaus dėklą spausdinama puse žemyn.

Kai naudojate firminį blanką ar jau atspausdintą popierių, įdėkite popierių tinkamu būdu, kaip parodyta paveikslėliuose.

Popieriaus orientacija firminiams blankams ir atspausdintiems lapams

Vienpusiam spausdinimui

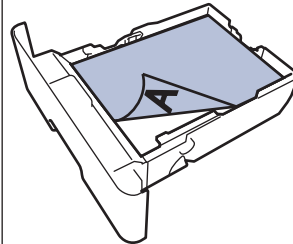

- spausdinama pusė žemyn
- viršutinis kraštas nukreiptas į popieriaus dėklo priekį

Automatiniam dvipusiam spausdinimui
(ilgojo krašto įrišimas)

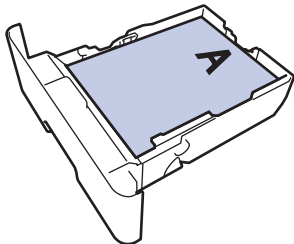

- spausdinama pusė aukštyr
- apatinis kraštas nukreiptas į popieriaus dėklo priekį



- Į popieriaus dėklą tuo pačiu metu NEDĖKITE skirtingo dydžio ir tipo popieriaus. Tai gali sukelti popieriaus užstrigimą arba blogą tiekimą .
- Kai dvipusiam spausdinimui naudojate firminį blanką arba jau atspausdintą lapą, pakeiskite prietaiso nustatymą, atlikdami šį veiksmą:
 - Spauskite  [Settings] > [All Settings] > [Printer] > [2-sided] > [Single Image] > [2-sided Feed].

5 Įsitinkinkite, kad popierius žemiau maksimalios popieriaus žymės (▼▼▼▼).

Popieriaus dėklo perpildymas gali sukelti popieriaus užstrigimą.

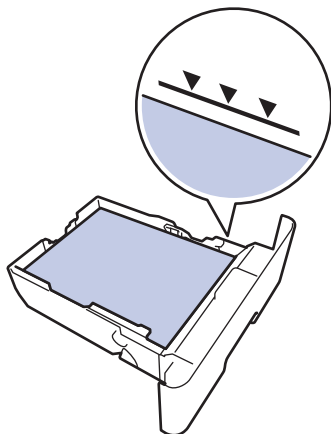

6 Palengva įstumkite popieriaus dėklą į prietaisą.

7 Pakelkite atramos sklendę, kad apsaugotumėte popierių nuo nuslydimo nuo išvesties dėklo.

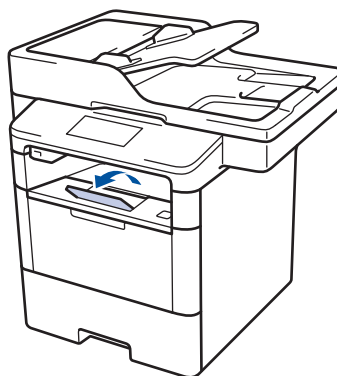

Popieriaus įdėjimas į daugiatislį popieriaus dėklą (Daugiatiksliis popieriaus dėklas)

Kai į dėklą dedate skirtingo dydžio ir tipo popierių, prietaise arba kompiuteryje taip pat turite pakeisti popieriaus dydžio ir popieriaus tipo nustatymus.

Kai naudojate vokus, storą popierių arba etiketes, žiūrėkite susijusią informaciją: *Spausdinimas ant vokų, storo popieriaus ar etikečių.*

- 1 Pakelkite atramos sklendę, kad apsaugotumėte popierių nuo nuslydimo nuo išvesties dėklo.

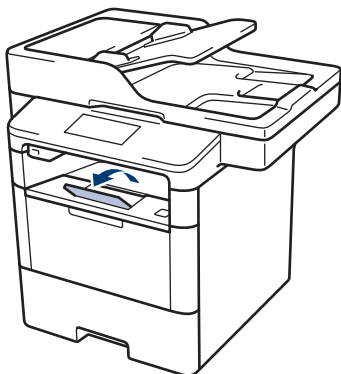

- 2 Atidarykite daugiatislį dėklą ir palengva jį nuleiskite.

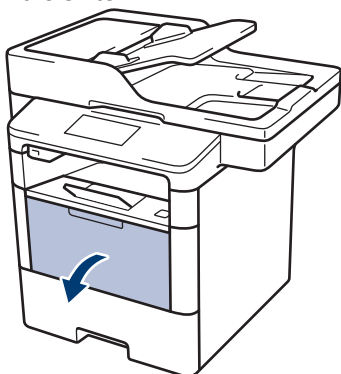

- 3 Ištraukite daugiatislio dėklo atramą (1) ir atlenkite atvartą (2).

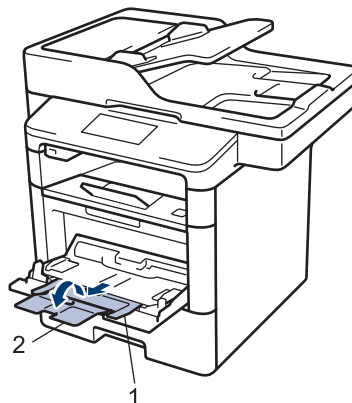

- 4 Paslinkite daugiatislio dėklo popieriaus kreipiančiąsias, kad jos sutaptų su naudojamu popieriaus pločiu. Jei popieriaus kreipiančioji dešinėje pusėje turi svirtį, paspauskite ją ir paslinkite popieriaus kreipiančiąją.

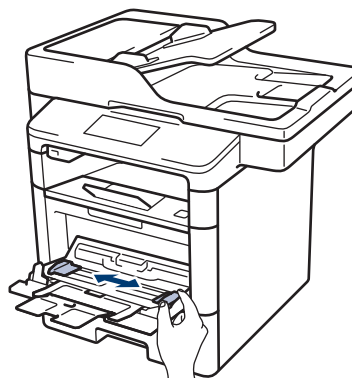

- 5 Į daugiatislį popieriaus dėklą įdėkite popieriaus spausdinama *puse aukštyn*. Kai naudojate firminį blanką ar iš anksto atspausdintą dokumentą, popierių įdėkite tinkama pozicija, kaip nurodyta paveikslėlyje.

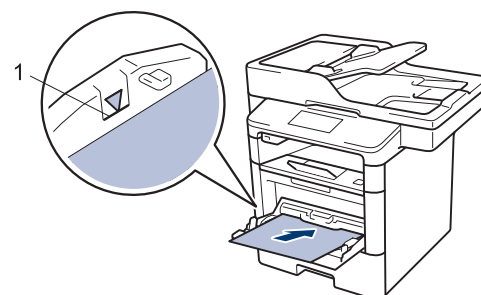



Įsitikinkite, kad popierius žemiau maksimalios popieriaus žymės (1).

Popieriaus padėtis firminiems blankams ir iš anksto atspausdintiems dokumentams

Vienpusiam spausdinimui

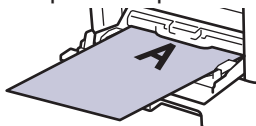

- spausdinama pusė žemyn
- viršutinis kraštas nukreiptas į popieriaus dėklą priekį

Automatiniam dvipusiam spausdinimui (ilgojo krašto įrišimas)

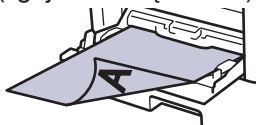

- spausdinama pusė aukštyn
- apatinis kraštas nukreiptas į popieriaus dėklą priekį



Kai dvipusiam spausdinimui naudojate firminį blanką arba jau atspausdintą lapą, pakeiskite prietaiso nustatymą, atlikdami šį veiksmą:

- Spauskite  [Settings] > [All Settings] > [Printer] > [2-sided] > [Single Image] > [2-sided Feed].

Susijusi informacija

- Spausdinkite ant vokų, storo popieriaus ar etikečių 16 puslapyje

Kontrolinio popieriaus dydžio nustatymų keitimas



Kai įjungiate savo prietaiso dydžio patikrinimo nustatymą, naudojant daugiatislį popieriaus dėklą ir iš jo išimant arba į jį įdedant popieriaus, prietaise rodomas pranešimas, klausiantis, ar pakeitėte popieriaus dydį ir tipą.

Numatytasis nustatymas yra įjungtas (On).

- 1 Spauskite  [Settings] > [All Settings] > [General Setup] > [Tray Setting] > [Check Size].
- 2 Spauskite [On] arba [Off].
- 3 Spauskite .

Popieriaus dydžio ir tipo keitimas

Kai pakeičiate į dėklą dedamo popieriaus dydžio ir tipo nustatymus, tuo pačiu metu turite pakeisti popieriaus dydžio ir tipo nustatymus LCD ekrane.

- 1 Spauskite  [Settings] > [All Settings] > [General Setup] > [Tray Setting] > [Paper Type].
- 2 Braukite aukštyn arba žemyn, arba spauskite ▲ arba ▼, kad pamatytumėte popieriaus dėklo opcijas, o tada spauskite norimą opciją.
- 3 Braukite aukštyn arba žemyn, arba spauskite ▲ arba ▼, kad pamatytumėte popieriaus tipo opcijas, o tada spauskite norimą opciją.
- 4 Spauskite .
- 5 Braukite aukštyn arba žemyn, arba spauskite ▲ arba ▼, kad pamatytumėte [Paper Size] opciją, tada spauskite [Paper Size].
- 6 Braukite aukštyn arba žemyn, arba spauskite ▲ arba ▼, kad pamatytumėte popieriaus dėklo opcijas, o tada spauskite norimą opciją.
- 7 Braukite aukštyn arba žemyn, arba spauskite ▲ arba ▼, kad pamatytumėte popieriaus dydžio opcijas, o tada spauskite norimą opciją.
- 8 Spauskite .

Rekomenduojama spausdinimo medžiaga

Siekiant užtikrinti geriausią spausdinimo kokybę, mes rekomenduojame naudoti lentelėje nurodytą popierių.

Popieriaus tipas	Popierius
Paprastas popierius	Xerox Premier TCF 80 g/m ²
	Xerox Business 80 g/m ²
Perdirbtas popierius	Steinbeis Evolution White 80 g/m ²
Etiketės	Avery laser label L7163
Vokai	Antalis River series (DL)

Specialaus popieriaus naudojimas

Prieš pirkdami popierių visada išbandykite pavyzdžius, kad užtikrintumėte norimą kokybę.

- NENAUDOKITE rašalinio popieriaus. Jis gali sukelti popieriaus užstrigimą arba pažeisti Jūsų prietaisą.
- Jei naudojate rašomąjį popierių, popierių su nelygiu paviršiumi, arba sulamdytą bei sulenktą popierių, atspausdinti dokumentai gali būti prastos kokybės.

Laikykite popierių originalioje pakuotėje ir sandariai uždarytą. Laikykite popierių plokščioje padėtyje ir atokiau nuo drėgmės, tiesioginių saulės spindulių ir ugnies.

SVARBU

Kai kurių tipų popierius gali pažeisti Jūsų prietaisą arba suteikti prastų rezultatų.

NENAUDOKITE popieriaus, kuris:

- yra labai grublėtas;
- yra labai glotnus arba blizgus;
- yra sulenktas arba deformuotas;
- yra padengtas cheminėmis medžiagomis;
- yra pažeistas, suglamžytas arba sulenktas;
- viršija šiame vadove pateiktas rekomenduojamas svorio specifikacijas;
- yra su skirtukais ir kabėmis;
- žemos temperatūros dažais arba termografija spausdintus firminius blankus;
- sudarytas iš kelių dalių arba kurio sudėtyje nėra anglies;
- skirtas rašaliniam spausdinimui.

Jei naudojate kurį nors iš aukščiau ivardintų popierių, jie gali pažeisti Jūsų prietaisą. Tokiems

pažeidimams negalioja jokia Brother garantija ar aptarnavimo sutartis.

Spausdinkite iš savo kompiuterio

Dokumento spausdinimas (Macintosh)

Spausdinimo instrukcijas rasite *Elektroniniame naudotojo vadove: Spausdinkite iš savo kompiuterio (Macintosh)*.

Dokumento spausdinimas (Windows®)

- 1 Programoje pasirinkite spausdinimo komandą.
- 2 Pasirinkite **Brother XXX-XXXX** (kai XXXX yra modelio pavadinimas).
- 3 Spauskite **Print**
- 4 Atlikete spausdinimo operaciją.



Daugiau informacijos rasite *Elektroniniame naudotojo vadove: Spausdinkite iš savo kompiuterio (Windows®)*.

Automatiškai spausdinkite ant abiejų popieriaus pusių (Windows®)

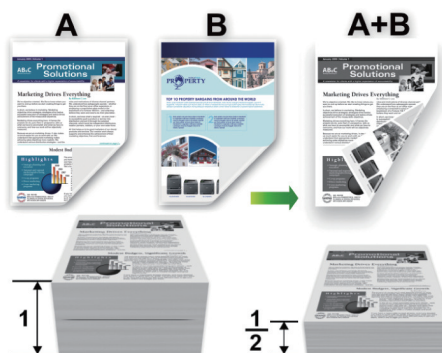

- Pasirinkite A4 dydžio popierių, kai naudojate automatinio dvipusio spausdinimo opciją.

- 1 Programoje pasirinkite spausdinimo komandą.
 - 2 Pasirinkite **Brother XXX-XXXX** (kai XXXX yra modelio pavadinimas), tada spauskite spausdinimo savybių arba pirmenybių mygtuką.
Atsiranda spausdintuvo programos langas.
 - 3 Orientacijos laukelyje pasirinkite **Portrait (portreto)** arba **Landscape (peizažo)** opciją, kad pasirinktumėte spausdinamų dokumentų orientaciją.
-  Jei Jūsų programoje yra panašus nustatymas, mes rekomenduojame nustatyti orientaciją naudojant programą.
- 4 Paspauskite **2-sided / Booklet** išskleidžiamą sąrašą ir pasiinkite **2-sided** opciją.

- 5 Paspauskite **2-sided Settings** mygtuką.
- 6 Pasirinkite opciją iš **2-sided Type** meniu.
- 7 Jei norite coliais arba milimetrais apibrėžti įrišimui skirtą vietą, pažymėkite **Binding Offset** langelį.
- 8 Spauskite **OK**.
- 9 Spauskite **OK** ir atlikite spausdinimo operaciją.

Spausdinkite daugiau nei vieną lapą ant vieno lapo popieriaus (keli viename) (Windows®)



- 1 Programoje pasirinkite spausdinimo komandą.
- 2 Pasirinkite **Brother XXX-XXXX** (kai XXXX yra modelio pavadinimas), tada spauskite spausdinimo savybių arba pirmenybių mygtuką.
Atsiranda spausdintuvo programos langas.
- 3 Orientacijos laukelyje pasirinkite **Portrait** (portreto) arba **Landscape** (peizažo) opciją, kad pasirinktumėte spausdinamų dokumentų orientaciją.

 Jei Jūsų programoje yra panašus nustatymas, mes rekomenduojame nustatyti orientaciją naudojant programą.

- 4 Spauskite **Multiple Page** išskleidžiamą sąrašą ir pasirinkite **2 in 1**, **4 in 1**, **9 in 1**, **16 in 1** arba **25 in 1** opciją.
- 5 Spauskite **OK**
- 6 Atlikite spausdinimo operaciją.

Spausdinkite ant vokų, storo popieriaus arba etikečių

Kai galinis gaubtas (išvesties spausdinama puse aukštyn dėklas) yra atlenktas, popierius per prietaisą keliauja tiesiai iš priekinio daugiatikslio dėklo bei spausdinama puse aukštyn išlenda pro galinę prietaiso pusę į išvesties dėklą. Naudokite daugiatikslių dėklą ir išvesties metodą, norėdami spausdinti ant storo popieriaus ar vokų.

- Įdėkite popierių arba voką į daugiatikslių dėklą spausdinama puse į viršų.
- Į daugiatikslių dėklą **NEDĖKITE** daugiau nei 10 vokų. Tai gali sukelti užstrigimą.
- **NEVIRŠYKITE** popieriaus ribos, kai dedate popierių į daugiatikslių dėklą. Tai gali sukelti užstrigimą.

- 1** Atidarykite galinį prietaiso gaubtą (išvesties spausdinama puse aukštyn dėklas).

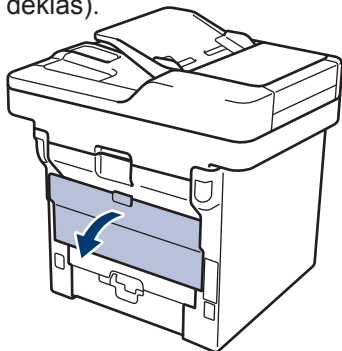

- 2** Atlenkite popieriaus stabdiklį (galima tik tam tikruose modeliuose).

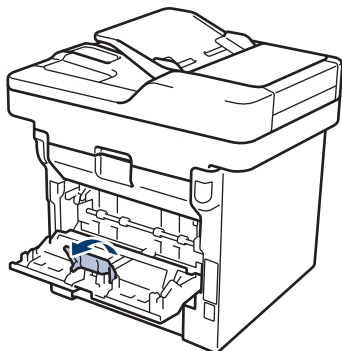

- 3** Atidarykite prietaiso priekyje esantį daugiatikslių dėklą ir palengva jį atlenkite.

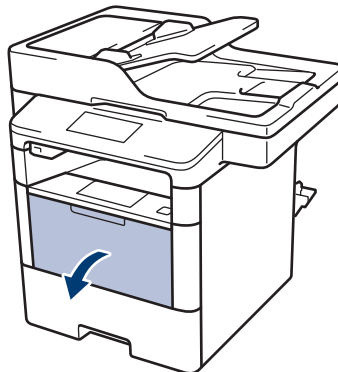

- 4** Ištraukite daugiatikslio dėklo laikiklį (1) ir atlenkite atvartą (2).

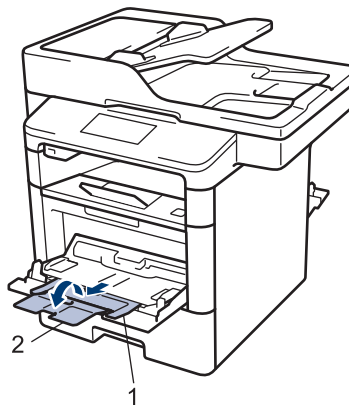

- 5** Paslinkite daugiatikslio dėklo popieriaus kreipiančiąsias, kad jos atitiktų jūsų naudojamą popieriaus plotį. Jei popieriaus kreipiančioji dešinėje pusėje turi svirtį, ją paspauskite ir paslinkite popieriaus kreipiančiąją.

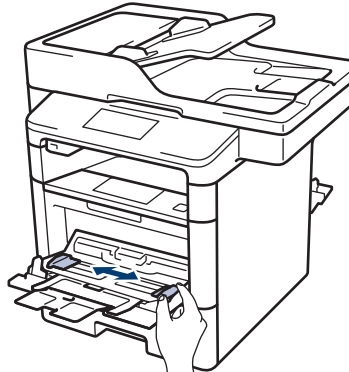

6 Įdėkite popierių arba etiketes į daugiatislį dėklą.

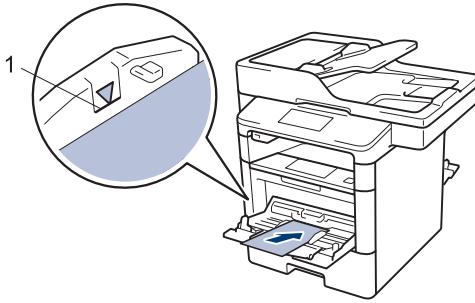
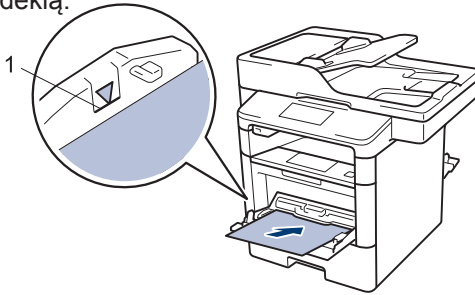

- Įsitinkite, kad popieriaus lygis neviršija didžiausio kiekio žymės (1).
- Įdėkite popierių į daugiatislį dėklą spausdinamu paviršiumi į viršų.

7 Savo programoje pasirinkite spausdinimo komandą.

8 Pasirinkite **Brother XXX-XXXX** (kai XXXX reiškia Jūsų modelio pavadinimą) ir spustelėkite spausdinimo ypatybių arba pasirinkčių mygtuką.

Pasirodys spausdinimo tvarkyklės langas.

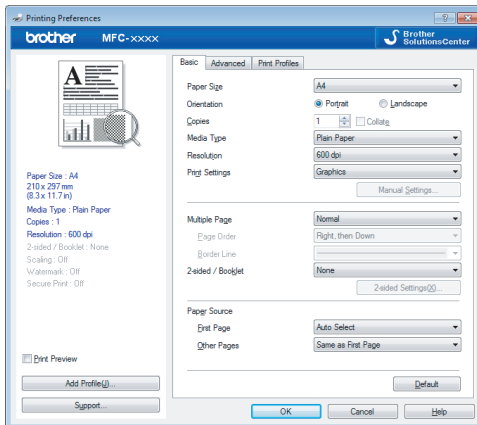

9 Spustelėkite **Paper Size** išskleidžiamąjį sąrašą ir pasirinkite savo popieriaus dydį.

10 Spustelėkite **Media Type** išskleidžiamąjį sąrašą ir pasirinkite Jūsų naudojamo popieriaus tipą.

11 Spustelėkite **First Page** ir **Other Pages** išskleidžiamuosius sąrašus ir pasirinkite **MP Tray**.

12 **Orientation** laukelyje pasirinkite **Portrait** arba **Landscape**, norėdami nustatyti savo spausdinio padėtį.



Jei Jūsų programoje yra panašus nustatymas, rekomenduojame popieriaus padėtį nustatyti naudojant programą.

13 Jei reikia, pakeiskite kitus spausdinimo nustatymus.

14 Spauskite **OK**.

15 Spauskite **Print**.

Susijusi informacija

- Popieriaus įdėjimas į daugiatislį popieriaus dėklą, 10 psl.

Dokumento kopijavimas

- 1 Įsitinkinkite, kad į popieriaus dėklą įdėjote tinkamo dydžio popierių.
- 2 Atlikite vieną iš šių veiksmų:
 - Į ADT įdėkite dokumentą atspausdinta *puse į viršų*.
 (Jei kopijuojate kelis puslapius, rekomenduojame naudoti ADT.)

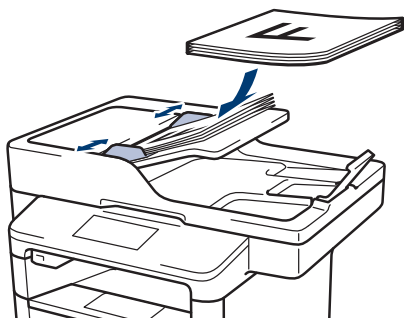

- Padėkite dokumentą ant skaitytuvo stiklo atspausdinta *puse žemyn*.



- 3 Spauskite  [Copy].

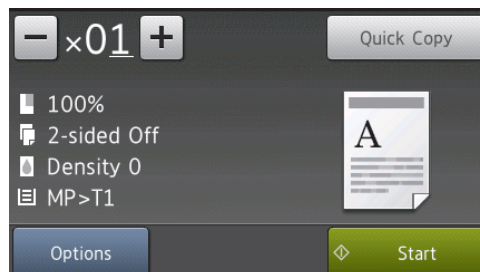

LCD ekrane pasirodys:



- 4 Jei reikia, pakeiskite kopijavimo nustatymus.

- **x01** (Kopijų skaičius)

Naudodami vieną iš šių būdų, įveskite kopijų skaičių:

- LCD ekrane paspauskite  arba .
- Valdymo skydelyje įveskite skaičius.

- [Options]





Spauskite , norėdami pakeisti kopijavimo nustatymus tik kitai kopijai.

- Kai baigsite, spauskite [OK.]
- Baigę rinktis naujus nustatymus, galite juos išsaugoti paspausdami [Save as Shortcut] mygtuką.

- [Quick Copy]

Spauskite , norėdami patekti į numatytuosius kopijavimo nustatymus.

- Esamo nustatymo nuorodos
Pasirinkite žemiau esančias nuorodas, norėdami pakeisti šiuos nustatymus tik kitam kopijavimui.

-  Padidinti/Sumažinti
[Enlarge/Reduce]
-  Dvipusis kopijavimas
[2-sided Copy]
-  Tankis
[Density]
-  Dėklo naudojimas
[Tray Use]

5 Spauskite [Start]



Norėdami sustabdyti kopijavimą, spauskite .

Kopijavimo nustatymai

Kopijavimo opcijos

Norėdami pakeisti kopijavimo nustatymus, spauskite [Options].

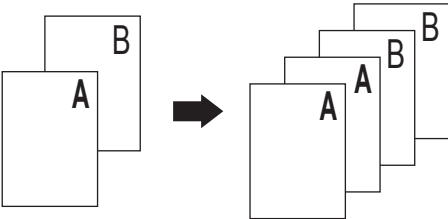
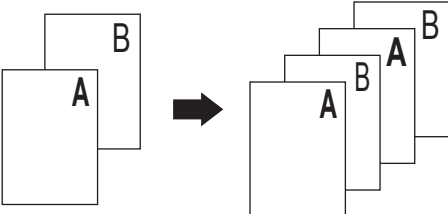
Meniu pasirinktys	Opcijos	
Kokybė (Quality)	Savo dokumento tipui pasirinkite kopijavimo kokybę.	
Padidinti/Sumažinti (Enlarge/Reduce)	100%	-
	Padidinti (Enlarge)	Pasirinkite didinimo santykį kitai kopijai.
	Sumažinti (Reduce)	Pasirinkite mažinimo santykį kitai kopijai.
	Automatinis (Auto)	Sureguliuoja kopijavimo dydį pagal jūsų įdėto popieriaus dydį.
Pasirenkamas (Custom) (25-400%)	Įveskite padidinimo ar sumažinimo santykį.	
Tankis (Density)	Padidinkite tankį, kad tekstas būtų tamsesnis. Sumažinkite tankį, kad tekstas būtų šviesesnis.	
Kontrastas (Contrast)	Padidinkite kontrastą, kad vaizdas būtų aiškesnis. Sumažinkite kontrastą, kad vaizdas būtų blankesnis.	
Dėti į krūvas / Rūšiuoti (Stack/Sort)	Pasirinkite, jei norite dėti į krūvas ar rūšiuoti daugiau kopijų. Dėti į krūvas  Rūšiuoti 	

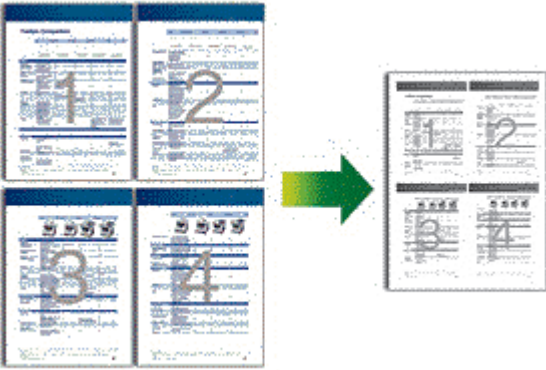
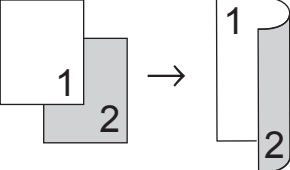
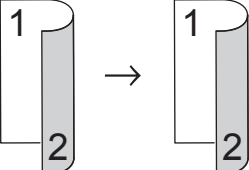
Meniu pasirinktys	Opcijos
Puslapio išdėstymas (Page Layout)	Darykite kelias (<i>N in 1</i>) arba dvi (<i>2 in 1</i>) asmens tapatybės kortelės kopijas viename lape. 
Dvipusis kopijavimas (2-sided Copy)	Pasirinkite, norėdami kopijuoti ant abiejų popieriaus pusių. Vienpusis → Dvipusis  Dvipusis → Dvipusis  Galimos opcijos skiriasi nuo Jūsų naudojamo modelio.
Dvipusio kopijavimo puslapio išdėstymas (2-sided Copy Page Layout)	Pasirinkite ilgosios arba trumposios kraštinės įrišimą.
Dėklo naudojimas (Tray Use)	Pasirinkite popieriaus dėklą kitai kopijai.
Išsaugokite kaip nuorodą (Save as Shortcut)	Išsaugokite esamus nustatymus kaip nuorodą.

Kopijuokite keletą lapų ant abiejų popieriaus pusių

- Norėdami pradėti dvipusį kopijavimą, turite pasirinkti išdėstymo opciją.
- Kai naudojate dvipusio kopijavimo opciją, pasirinkite A4 dydžio popierių.

Vertikalus

Vienpusis į dvipusį (ilgojo krašto apvertimas)

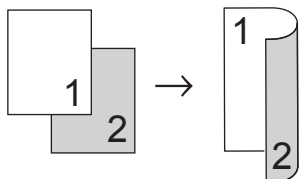

Vienpusis į dvipusį (trumpojo krašto apvertimas)

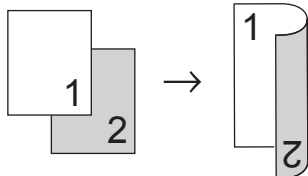

Horizontalus

Vienpusis į dvipusį (ilgojo krašto apvertimas)

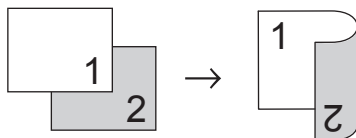

Vienpusis į dvipusį (ilgojo krašto apvertimas)

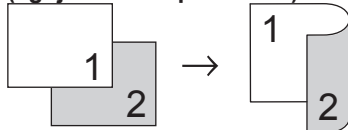

- 1 Įsitinkinkite, kad į popieriaus dėklą įdėjote tinkamo dydžio popierių.

- 2 Atlikite vieną iš šių veiksmų:
 - Į ADT įdėkite dokumentą *atspausdinta puse į viršų*.

(jei kopijuojate keletą puslapių, rekomenduojame naudoti ADT.)

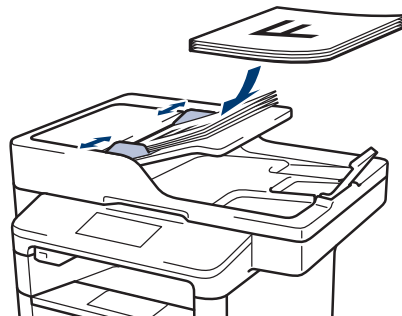

- Ant skaitytuvo stiklo padėkite dokumentą *atspausdinta puse žemyn*.



- 3 Spauskite  [Copy].

- 4 Įveskite kopijų skaičių.

- 5 Spauskite [Options] [2-sided Copy].

- 6 Norėdami pakeisti išdėstymo opcijas, spauskite [Layout].

- a. Pasirinkite norimą išdėstymo opciją.
 - [Long Edge Flip] (ilgojo krašto apvertimas)
 - [Short Edge Flip] (trumpojo krašto apvertimas)

- 7 Spauskite [1-sided⇒2-sided].

- 8 Spauskite [OK].

- 9** Spauskite [Start], norėdami skenuoti puslapį.
Jei naudojate ADT, prietaisas pradės puslapių tiekimą, skenavimą ir spausdinimą.

Jei naudojate skaitytuvo stiklą, pereikite prie kito žingsnio.

- 10** Kai prietaisas nuskenuoja puslapį, paspauskite [Continue] arba [Finish] mygtuką.
- Norėdami skenuoti kitą puslapį, padėkite jį ant skaitytuvo stiklo ir paspauskite [Continue].
 - Jei nuskenavote visus puslapius, spauskite [Finish].

NELIESKITE atspausdinto puslapio, kol jis nebus išstumtas antra kartą. Kai prietaisas atspausdins pirmąją pusę, tuomet išstums popierių ir įtrauks jį dar kartą, kad atspausdintų antrąją pusę.

Kopijuokite dvipusį dokumentą naudojant ADT

Susiję modeliai:

DCP-L6600DW/MFC-L5750DW/MFC-L6800DW/
MFC-L6900DW

Kai naudojate ADT, norėdami kopijuoti dvipusį dokumentą, dvipuses kopijas galite daryti automatiškai.

- Pasirinkite A4 dydžio popierių, kai naudojate dvipusio kopijavimo opciją.

- 1** Įsitinkite, kad į popieriaus dėklą įdėjote tinkamo dydžio popierių.
- 2** Į ADT įdėkite dokumentą *atspausdinta puse į viršų*.
- 3** Spauskite  [Copy].
- 4** Įveskite kopijų skaičių.
- 5** Spauskite [Quick Copy] > [2sided (2⇒2)].
- 6** Spauskite [Start].
Prietaisas pradės puslapių tiekimą, skenavimą ir spausdinimą.

Kopijuokite dvipusį dokumentą naudojant skaitytuvo stiklą

Susiję modeliai:

DCP-L5500DN/MFC-L5700DN

- Norėdami kopijuoti dokumentą naudojant skaitytuvo stiklą, turite nuskenuoti abejas dokumento puses rankiniu būdu.
- Kai naudojate dvipusio kopijavimo opciją, pasirinkite A4 dydžio popierių.

1 Įsitinkinkite, kad į popieriaus dėklą įdėjote tinkamo dydžio popierių.

2 Padėkite dokumentą ant skaitytuvo stiklo *atspausdinta puse žemyn*.

3 Spauskite  [Copy].

4 Įveskite kopijų skaičių.

5 Spauskite [Quick Copy] > [2sided (2⇒2)].

6 Spauskite [Start], norėdami nuskenuoti puslapį.

7 Kai prietaisas nuskenuos puslapį, spauskite [Continue] arba [Finish] mygtuką.

- Norėdami skenuoti kitą puslapį, padėkite jį ant skaitytuvo stiklo ir spauskite [Continue].
- Jei nuskenavote visus puslapius, spauskite [Finish].



- Nuskenavę pirmąją dokumento pusę privalote jį apversti ir nuskenuoti kitą pusę. Apverskite puslapį išilgai ilgojo krašto.

Kopijuokite asmens tapatybės kortelę

Naudokite [2in1 (ID)], norėdami kopijuoti abi asmens tapatybės puses ant vieno lapo bei išlaikydami originalų kortelės dydį.

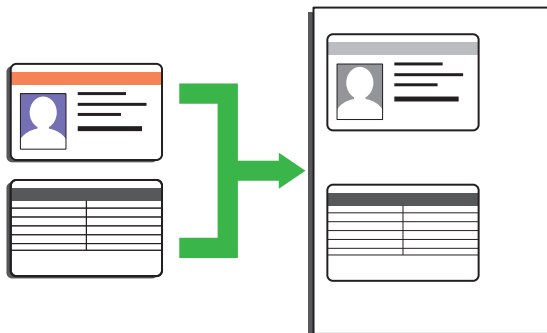

- Asmens tapatybės kortelę galite kopijuoti tik tuomet, kai to neapriboja taikomi įstatymai. Daugiau informacijos rasite *Produkto saugos vadove*.

1 Padėkite tapatybės kortelę *atspausdinta puse žemyn* ant viršutinio kairiojo skaitytuvo stiklo kampo.

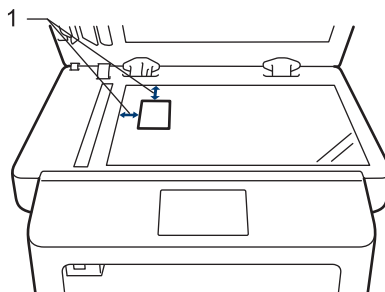

1: Atstumas 4,0 mm ar didesnis (viršus, kairė)

2 Braukite į kairę ar dešinę arba spauskite ◀ ar ▶, kol ekrane pasirodys [2 in 1 ID Copy] opcija, arba spauskite [2 in 1 ID Copy].

3 Įveskite kopijų skaičių.

4 Spauskite [Start].

Prietaisas nuskenuos vieną asmens tapatybės kortelės pusę.

- 5** Kai prietaisas nuskenuos vieną pusę, apverskite asmens tapatybės kortelę.

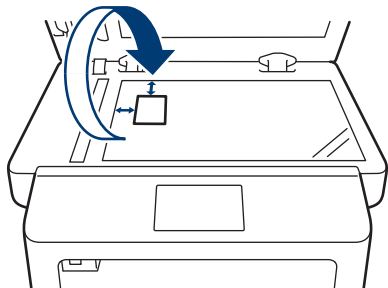

- 6** Spauskite [Continue], norėdami skenuoti kitą pusę.

Skenuokite iš savo kompiuterio (Windows®)

Yra keletas būdų, kaip galite panaudoti savo kompiuterį, norėdami skenuoti nuotraukas ir dokumentus iš savo Brother prietaiso. Naudokite Brother programinę įrangą arba savo pamėgtą skenavimo programą.

Išsaugokite skenuotus dokumentus ir nuotraukas į aplanką kaip PDF bylą naudojant ControlCenter4 pažangų režimą (Windows®)

Skenuokite dokumentus ir išsaugokite juos savo kompiuteryje į aplanką kaip PDF bylą.

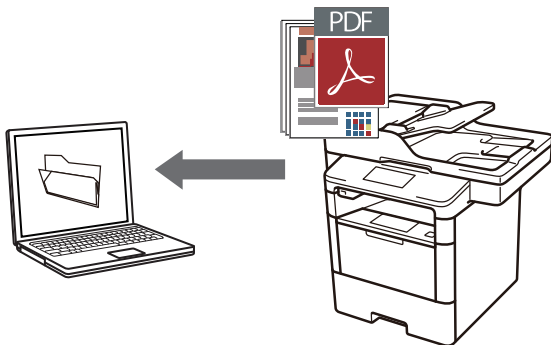

1 Įdėkite dokumentą.

2 Spauskite  **Start > All Programs > Brother > Brother Utilities**, spustelėkite išskleidžiamąjį sąrašą ir pasirinkite savo prietaiso modelį (jei dar nepasirinkote). Kairiojoje naršymo juostoje spauskite **Scan** ir tuomet ControlCenter4 Link. Bus įjungta **ControlCenter4** programa.

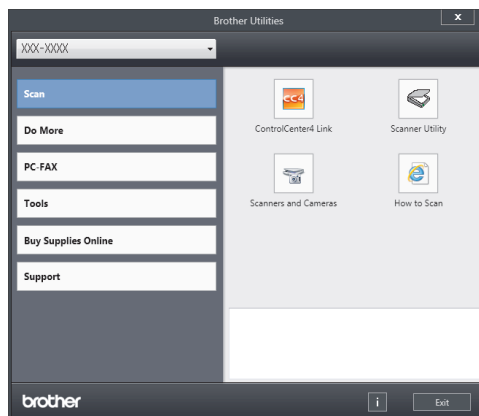

3 Kai pirmą kartą įjungiama ControlCenter4 programa, pasirinkite **Advanced Mode** kaip režimo nustatymą.

4 Spustelėkite **Scan** skirtuką.

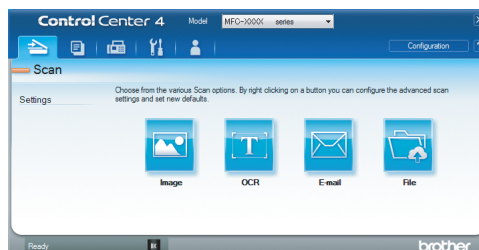

- 5 Spauskite **File** mygtuką.
Pasirodys skenavimo nustatymo langas.

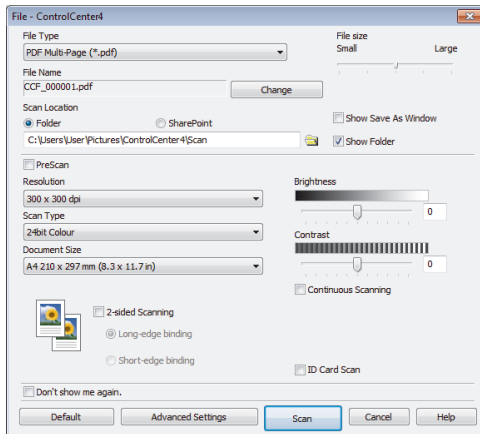

- 6 Jei reikia, pakeiskite skenavimo nustatymus ir spustelėkite **Scan**.

Prietaisas pradeda skenuoti dokumentą ir išsaugo bylą į pasirinktą aplanką, kuris atsidaro automatiškai.



Jei reikalinga detalesnė informacija, žr. *Prisijungimo prie interneto naudotojo vadovą: Skenuokite iš savo kompiuterio.*

Skenuokite naudojant skenavimo mygtuką ant savo Brother prietaiso

Skenuokite naudojant skenavimo mygtuką ant prietaiso

- 1 Atlikite vieną iš šių veiksmų:

- Į ADT įdėkite dokumentą *atspausdinta puse į viršų*.

(jei skenuojate keletą puslapių, rekomenduojame naudoti ADT.)

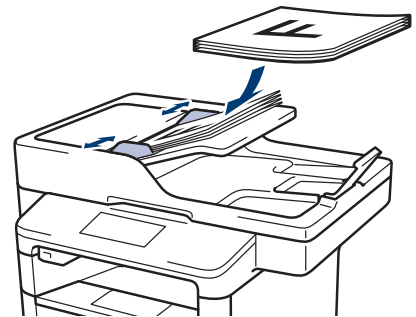

- Ant skaitytuvo stiklo padėkite dokumentą *atspausdinta puse žemyn*.



- 2 Spauskite  [Scan].

- 3** Braukite į kairę ar dešinę arba spauskite ◀ ar ▶, kol pamatysite skenavimo režimo piktogramą. Piktograma yra paryškinama ir perkeliama į ekrano vidurį.

Opcijos	Aprašymas
---------	-----------



Paspauskite šį mygtuką, norėdami skenuoti dokumentus ir išsaugoti juos kompiuterio aplanke.

Norėdami sužinoti apie kitas skenavimo opcijas, žr., *Prisijungimo prie interneto naudotojo vadovą: Skenuokite naudojant skenavimo mygtuką ant savo Brother prietaiso.*

- 4** Spauskite  [to File].

- 5** Jei prietaisas prijungtas prie tinklo, spauskite ▲ arba ▼, kol pamatysite kompiuterį, į kurį norite nusiųsti dokumentą, ir pasirinkite kompiuterio pavadinimą.

- 6** Atlikite vieną iš šių veiksmų:
- Norėdami pakeisti nustatymus, spauskite [Options] ir pereikite prie kito žingsnio.
 - Norėdami naudoti numatytuosius nustatymus, spauskite [Start]. Prietaisas nuskenuos dokumentą.

- 7** Pasirinkite skenavimo nustatymus, kuriuos norite pakeisti:

- Dvipusis skenavimas [2-sided Scan]
- Skenavimo nustatymai [Scan Settings]
- Skenavimo tipas [Scan Type]
- Raiška [Resolution]
- Bylos tipas [File Type]
- Dokumento dydis [Document Size]
- Ryškumas [Brightness]
- Kontrastas [Contrast]
- ADT automatinis tiesinimas [ADF Auto Deskew]
- Tuščio puslapio praleidimas [Skip Blank Page]
- Fono spalvos pašalinimas [Remove Background Colour] (galima tik [Colour] ir [Grey] opcijoms.)

- 8** Atlikite norimus pakeitimus ir spauskite [OK].

- 9** Spauskite [Start].

Prietaisas nuskenuos dokumentą.

PASTABA

Naudokite skenavimo mygtuką ant prietaiso, norėdami atlikti laikinus skenavimo nustatymų pakeitimus. Norėdami atlikti nuolatinius pakeitimus, naudokite Brother ControlCenter programinę įrangą.

Prieš siunčiant faksogramas

Nustatykite savo stotelės atpažinimą

Susiję modeliai:





MFC-L5700DN/MFC-L5750DW/MFC-L6800DW/
MFC-L6900DW

Nustatykite prietaisą, kad siunčiamos faksogramos viršuje spausdintų Jūsų stotelės atpažinimą ir fakso datą bei laiką.

- 1 Spauskite  [Settings] > [All Settings] > [Initial Setup] > [Station ID] > [Fax].
- 2 Įveskite savo fakso numerį (iki 20 skaičių), naudodami ekraną ir spauskite [OK].
- 3 Spauskite [Tel].
- 4 Įveskite savo telefono numerį (iki 20 skaičių), naudodami ekraną ir spauskite [OK].
- 5 Spauskite [Name].

- 6 Įveskite savo vardą (iki 20 simbolių), naudodami ekraną ir spauskite [OK].



- Spauskite , norėdami pakeisti raidžių, skaičių ar specialiųjų simbolių įvestį. (Galimi simboliai priklauso nuo Jūsų šalies).
- Jei įvedate neteisingą simbolį, spauskite  arba , norėdami perkelti žymeklį ir spauskite . Paspauskite teisingą simbolį.
- Norėdami įvesti tarpą, spauskite [Space].
- Jei reikalinga detalesnė informacija, žr. skyrių *Susijusi informacija*.

- 7 Spauskite .

Susijusi informacija

- Kaip įvesti tekstą į Brother prietaisą, 61 psl.

Nustatykite telefono linijos suderinamumą dėl trukdžių ir balso perdavimo per interneto protokolą sistemų

Susiję modeliai:

MFC-L5700DN/MFC-L5750DW/MFC-L6800DW/
MFC-L6900DW

Faksogramų siuntimo ir gavimo problemas dėl galimų telefono linijos trukdžių galima išspręsti sumažinant maršrutizatoriaus greitį, taip sumažinant klaidų tikimybę faksogramos perdavimo metu. Jei naudojate balso perdavimo per interneto protokolą (VoIP) paslaugą, Brother rekomenduoja pakeisti suderinamumą į pagrindinį (skirtą VoIP).



- VoIP yra telefono sistemos tipas, kuris naudoja interneto ryšį, o ne įprastą telefono liniją.
- Telefono ryšio paslaugų tiekėjai dažnai sujungia VoIP paslaugą kartu su interneto ir laidinėmis paslaugomis.

1 Spauskite  [Settings] > [All Settings] > [Initial Setup] > [Compatibility].

2 Paspauskite norimą opciją.

- Pasirinkite [High], norėdami nustatyti maršrutizatoriaus greitį į 33600 bps.
- Pasirinkite [Normal], norėdami nustatyti maršrutizatoriaus greitį į 14400 bps.
- Pasirinkite [Basic (for VoIP)], norėdami sumažinti maršrutizatoriaus greitį iki 9600 bps ir išjungti Klaidos taisymo režimą (KTR). Jei trukdžiai yra pasikartojanti problema Jūsų telefono linijoje, galite naudoti šią opciją tuomet, kai reikia.

3 Spauskite .

Susijusi informacija

- Faks ir telefono problemos, 48 psl.

Gavimo režimai

Susiję modeliai:

MFC-L5700DN/MFC-L5750DW/MFC-L6800DW/
MFC-L6900DW

Kai kurie gavimo režimai atsiliepia automatiškai (Tik fakso režimas ir Faks./Tel. režimas). Jei norite, prieš pradėdami naudoti šiuos režimus, galite pakeisti skambėjimo uždelsimą.

Tik fakso režimas

([Fax] arba [Fax Only], esantys prietaiso meniu)

Tik fakso režimas automatiškai atsiliepia į kiekvieną skambutį kaip faksas.

Faks./Tel. režimas

([Fax/Tel], esantis prietaiso meniu)

Faks./Tel. režimas padeda valdyti įeinančius skambučius, atpažindamas faksogramas ir balso skambučius bei tvarkydamas juos šiais būdais:

- Faksogramos bus gaunamos automatiškai.
- Balso skambučiai perduos signalą Faks./Tel., skambučiui, kuris Jums perduos žinią, kad reikia atsiliepti. Faks./Tel., skambutis yra greitas pseudo / dvigubas skambutis, sukurtas Jūsų prietaisui. Žr., Susijusi informacija: Išoriniai ir išplėtimo telefonai.

Rankinis režimas

([Manual], esantis prietaiso meniu)

Rankinis režimas išjungia visas automatinio atsiliepimo operacijas, nebent naudojate šaukinio (BT Call Sign) funkciją.

Norėdami gauti faksogramą, naudojant rankinį režimą, pakelkite išorinio telefono, prijungto prie prietaiso, ragelį.

Kai išgirsite fakso garsus (trumpi pasikartojantys pypsėjimai), spauskite [Fax Start] ir [Receive], norėdami gauti faksogramą. Naudokite faksogramos aptikimo funkciją, norėdami gauti faksogramas, kai naudojate ragelį toje pačioje linijoje, kaip ir prietaisas.

Išorinio autoatsakiklio režimas

([External TAD], esantis prietaiso meniu)

Išorinio autoatsakiklio režimas leidžia išoriniam atsiliepimo prietaisui valdyti įeinančius Jūsų skambučius.

Įeinančius skambučius galima tvarkyti šiais būdais:

- Faksogramos bus gaunamos automatiškai.
- Skambintojai balsu gali įrašyti pranešimą į išorinį atsakiklį.

Susijusi informacija

- Išoriniai ir išplėtimo telefonai, 36 psl.
 - Fakso ir telefono problemos, 48 psl.
-

Pasirinkite tinkamą gavimo režimą

Susiję modeliai:

MFC-L5700DN/MFC-L5750DW/MFC-L6800DW/MFC-L6900DW

Turite pasirinkti gavimo režimą, priklausomai nuo Jūsų linijoje esančių išorinių prietaisų ir telefono paslaugų.

Iš anksto nustatyta, kad Jūsų prietaisas automatiškai gaus visas siunčiamas faksogramas. Žemiau esanti diagrama padės Jums pasirinkti tinkamą režimą.

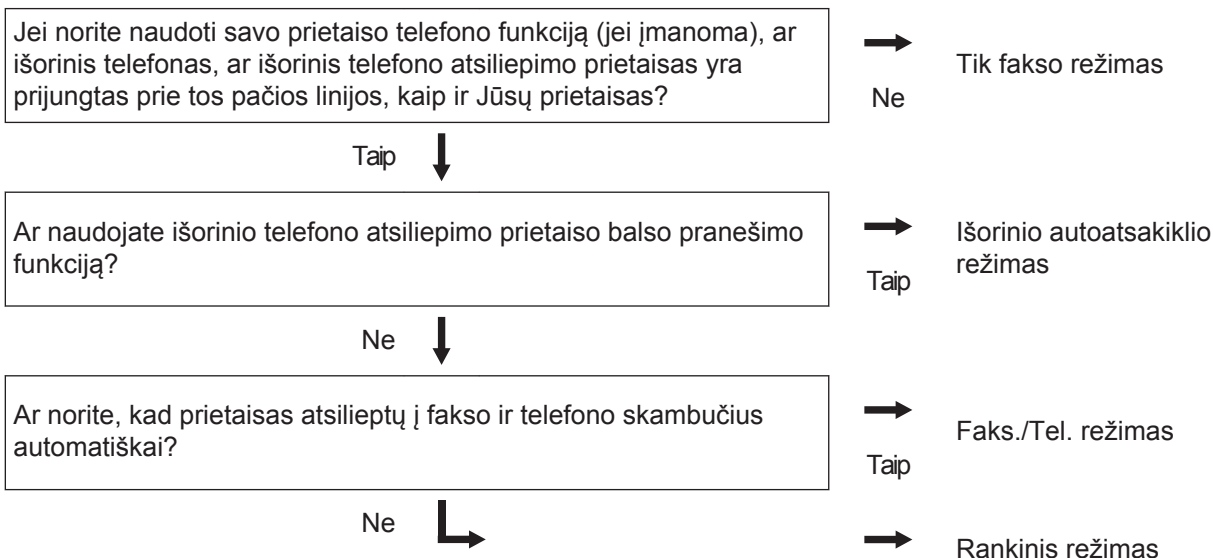

- 1 Spauskite  [Settings] > [All Settings] > [Fax] > [Setup Receive] > [Receive Mode].



(Tik JK naudotojams) Jei negalite pakeisti [Receive Mode], įsitinkinkite, kad išjungta šaukinio (BT Call Sign) funkcija.

- 2 Spauskite [Fax], [Fax/Tel], [External TAD], arba [Manual].

- 3 Spauskite .

Susijusi informacija

- Fakso ir telefono problemos, 48 psl.

Nustatykite F/T skambėjimo laiką (greitas dvigubas skambutis)

Susiję modeliai:

MFC-L5700DN/MFC-L5750DW/MFC-L6800DW/
MFC-L6900DW

Kai nustatote gavimo režimą į Faks./Tel., režimą ir jei skambutis yra faksograma, tai Jūsų prietaisas automatiškai ją priims. Tačiau, jei tai balso skambutis, prietaisas skambės F/T skambučių (greitą dvigubą skambučių) tiek laiko, kokį nustatėte F/T skambėjimo laiko opcijoje. Kai išgirstate F/T skambučių, reiškia, kad linijoje laukia balso skambutis.

- F/T skambučio laiko funkcija veikia, kai nustatote Faks./tel., režimą kaip gavimo režimą.

Kadangi F/T skambučių sukuria prietaisas, išoriniai bei išplėtimo telefonai neskambės, tačiau vis tiek galite atsilipti bet koku telefonu.

1 Spauskite  [Settings] > [All Settings] > [Fax] > [Setup Receive] > [F/T Ring Time].

2 Pasirinkite, kiek ilgai norite, jog prietaisas skambėtų pranešdamas, kad turite balso skambučių.

3 Spauskite .

 Jei skambinantysis padeda ragelį pseudo/dvigubo skambučio metu, prietaisas toliau skambės nustatytą laiką.

Nustatykite suskambėjimų skaičių prieš prietaiso atsiliėpimą (Skambėjimo uždelsimas)

Susiję modeliai:

MFC-L5700DN/MFC-L5750DW/MFC-L6800DW/
MFC-L6900DW

Kai kas nors skambina į Jūsų prietaisą, išgirsite įprastą telefono skambėjimo garsą. Skambučių skaičius yra nustatytas skambučio uždelsimo opcijoje.

- Skambučio uždelsimas nustato kiek kartų prietaisas skambės, kol atsiliėps tik fakso bei faks./tel., režimuose.
- Jei toje pačioje linijoje, kaip ir prietaisas, turite išorinį ar išplėtimo telefoną, pasirinkite didžiausią skambučių skaičių.

1 Spauskite  [Settings] > [All Settings] > [Fax] > [Setup Receive] > [Ring Delay].

2 Pasirinkite skambučių skaičių, kiek kartų linija skambės, kol prietaisas atsiliėps.

 Jei pasirenkate [0], prietaisas nedelsiant atsakys, o linija iš viso neskambės (galima tik kai kuriose šalyse).

3 Spauskite .

Numerių išsaugojimas

Susiję modeliai:

MFC-L5700DN/MFC-L5750DW/MFC-L6800DW/
MFC-L6900DW

Išsaugokite fakso ir telefono numerius į prietaisą, kad galėtumėte greitai paskambinti ar išsiųsti faksogramas grupėms. Kai skambinate išsaugotam numeriui, jis yra rodomas ekrane.



Jei dingio elektra, adresų knygelės numeriai, esantys Jūsų prietaiso atmintyje, nebus prarasti.

Adresų knygelės numerių išsaugojimas

Susiję modeliai:

MFC-L5700DN/MFC-L5750DW/MFC-L6800DW/
MFC-L6900DW

1 Spauskite  [Fax] > [Address Book].

2 Atlikite šiuos veiksmus:

- Spauskite [Edit].
- Spauskite [Add New Address].
- Spauskite [Name].
- Naudodami ekraną, įveskite vardą (iki 16 simbolių) ir spauskite [OK].
- Spauskite [Address].
- Naudodami ekraną, įveskite fakso ar telefono numerį (iki 20 skaičių) ir spauskite [OK].



- Jei norite išsaugoti el. pašto adresą, kurį naudosite interneto fakso ar skenavimo į el. paštą serveryje, spauskite , įveskite el. pašto adresą ir spauskite [OK].

(Kai kuriems modeliams turėsite atsisiųsti Interneto fakso funkciją ir skenavimo į el. paštą serveryje funkciją.)

g. Spauskite [OK].

Norėdami išsaugoti kitą numerį, pakartokite šiuos žingsnius.

3 Spauskite .

Adresų knygelės vardų ar numerių keitimas arba ištrynimasis



Susiję modeliai:

MFC-L5700DN/MFC-L5750DW/MFC-L6800DW/
MFC-L6900DW

1 Spauskite  [Fax] > [Address Book] > [Edit].

2 Atlikite vieną iš šių veiksmų:

- Spauskite [Change], norėdami redaguoti vardus ir fakso ar telefono numerius.



Braukite į viršų ar žemyn arba spauskite  ar , kol pamatysite numerį, kurį norite pakeisti, ir jį paspauskite.



- Norėdami pakeisti vardą, spauskite [Name]. Naudodami ekraną, įveskite naują vardą (iki 16 simbolių) ir paspauskite [OK].
- Norėdami pakeisti fakso ar telefono numerį, spauskite [Address]. Naudodami ekraną įveskite naują numerį (iki 20 skaičių) ir spauskite [OK].

Spauskite [OK], norėdami baigti.



Kaip įvesti tekstą:

Norėdami pakeisti raidę, spauskite  arba , taip perkeldami kursorių ir pažymėdami neteisingą raidę ir spauskite . Įveskite naują raidę.

- Norėdami ištrinti numerius, braukite į viršų ar žemyn, arba spauskite  arba , kol pamatysite [Delete] ir paspauskite [Delete].

- Pasirinkite fakso ar telefono numerius, kuriuos norite ištrinti, paspausdami ant jų, kol pamatysite raudoną varnelę ir spauskite [OK].

3 Spauskite .

Telefono paslaugos ir išoriniai įrenginiai

Susiję modeliai:

MFC-L5700DN/MFC-L5750DW/MFC-L6800DW/MFC-L6900DW

Galite naudoti žemiau esančias paslaugas ir ryšius su savo Brother prietaisu.



Žemiau pateikiamos santraukos, aprašančios kaip prijungti Jūsų prietaisą. Norėdami daugiau informacijos apie kiekvieną temą, žr., *Prisijungimo prie interneto naudotojo vadovą*.

Balso paštas

Susiję modeliai:

MFC-L5700DN/MFC-L5750DW/MFC-L6800DW/
MFC-L6900DW

Jei savo telefono linijoje turite balso pašto paslaugą ir Jūsų Brother prietaisas prijungtas prie linijos, balso pašto paslauga gali tinkamai neveikti, kai Brother prietaisas gaus įeinančias faksogramas. Jei naudojate šią paslaugą, patariame nustatyti Brother prietaiso gavimo režimą į rankinį.

Balsas per interneto protokolą (VoIP)

Susiję modeliai:

MFC-L5700DN/MFC-L5750DW/MFC-L6800DW/
MFC-L6900DW

Balsas per interneto protokolą (VoIP) yra tokia telefono sistema, kuri naudoja interneto ryšį, o ne įprastą telefono liniją. Jūsų prietaisas gali neveikti su kai kuriomis VoIP sistemomis. Jei turite klausimų kaip prijungti prietaisą prie VoIP sistemos, susisieki su savo VoIP tiekėju.

Išorinio telefono atsakiklio prijungimas

Susiję modeliai:

MFC-L5700DN/MFC-L5750DW/MFC-L6800DW/
MFC-L6900DW

Prie savo Brother prietaiso galite prijungti išorinio telefono atsakiklio prietaisą. Norėdami sėkmingai gauti faksogramas, turite tinkamai prijungti prietaisą. Prijunkite išorinį atsakiklį prie šakotuvo, sujungto su Brother linijos laidu, kuris buvo pridėtas prie Jūsų prietaiso. Kai įrašinėsite išeinančią žinutę savo išoriniame atsakiklyje,

rekomenduojame pranešimo pradžioje įrašyti 5 sekundes tylos ir kalbėti ne ilgiau nei 20 sekundžių. Nustatykite savo prietaiso gavimo režimą į išorinį atsakiklį.

Išoriniai ir papildomi telefonai

Susiję modeliai:

MFC-L5700DN/MFC-L5750DW/MFC-L6800DW/
MFC-L6900DW

Naudodami šakotuvą bei komplektuojamą laidą, galite prie Brother linijos prijungti atskirą telefoną. Jei į fakso skambučių atsiliepiate išoriniu ar papildomu telefonu, galite padaryti taip, kad prietaisas gautų faksogramą paspaudus * 5 1. Jei prietaisas atsiliepia į balso skambučių ir greitą dvigubą skambučių tam, kad perimtumėte pokalbį, spauskite # 5 1, norėdami perimti pokalbį papildomu telefonu.

Susijusi informacija

- Gavimo režimai, 30 psl.

Faksogramų siuntimas ir gavimas naudojant savo prietaisą

Faksogramų siuntimas

Susiję modeliai:

MFC-L5700DN/MFC-L5750DW/MFC-L6800DW/
MFC-L6900DW

1 Atlikite vieną iš šių veiksmų:

- Į ADT įdėkite dokumentą *atspausdinta puse į viršų*.

(Jei faksograma siunčiate keletą puslapių, rekomenduojame naudoti ADT.)

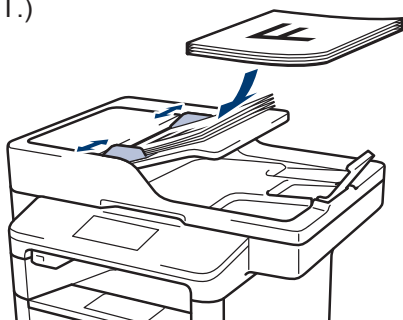

- Ant skaitytuvo stiklo padėkite dokumentą *atspausdinta puse žemyn*.

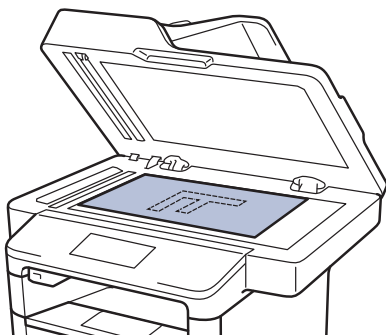

2 Spauskite [Fax].

3 Įveskite fakso numerį.

- Rinkimo mygtukų naudojimas**

Spauskite skaičius, norėdami įvesti fakso numerį.

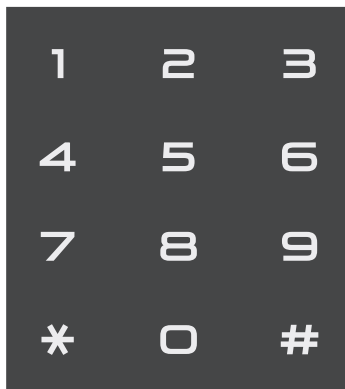

- Adresų knygos naudojimas**

Spauskite  [Address Book], ir atlikite vieną iš šių veiksmų:

- Braukite į viršų ar žemyn arba spauskite ▲ ar ▼, kol pamatysite reikalingą numerį ir jį paspauskite.

- Spauskite , įveskite vardą ir spauskite [OK]. Paspauskite vardą, kuriam norite paskambinti.

Kai baigsite, spauskite [Apply].

- Skambučių istorijos naudojimas**

Spauskite  [Call History], ir pasirinkite [Outgoing Call] opciją.

Braukite į viršų ar žemyn arba spauskite ▲ ar ▼, kol pamatysite reikalingą fakso numerį ir jį paspauskite.

Norėdami siųsti faksogramą, spauskite [Apply].

4 Spauskite [Fax Start].

Prietaisas skenuos ir išsiųs dokumentą.

Jei dokumentą padėjote ant skaitytuvo stiklo, sekite instrukcijas lentelėje.

Opcija	Aprašymas
Yes	Norėdami skenuoti kitą puslapį, spauskite Yes opciją ir ant skaitytuvo stiklo padėkite kitą puslapį. Spauskite OK , norėdami nuskenuoti puslapį.
No	Kai nuskenuojate paskutinį puslapį, spauskite No opciją. Prietaisas išsiunčia dokumentą.

Norėdami sustabdyti faksogramos siuntimą, spauskite .

Faksogramų siuntimas naudojant savo kompiuterį (PC-FAX)

Faksogramų siuntimas iš savo kompiuterio

Susiję modeliai:

MFC-L5700DN/MFC-L5750DW/MFC-L6800DW/
MFC-L6900DW

Brother PC-FAX funkcija leidžia kaip standartinę faksogramą siųsti bylas, kurias savo kompiuteryje sukūrėte bet kuria programa, bei prisegti viršelį.

Windows[®] naudotojams:

Daugiau informacijos žr., *Prisijungimo prie interneto naudotojo vadovas: PC-FAX Windows[®] naudotojams*. Macintosh naudotojams:

Daugiau informacijos žr., *Prisijungimo prie interneto naudotojo vadovas: PC-FAX Macintosh naudotojams*.

1 Savo programoje pasirinkite **File** ir **Print**.

(Žingsniai gali skirtis priklausomai nuo programos.)

Pasirodo spausdinimo langas.

2 Pasirinkite **Brother PC-FAX**.

3 Spauskite **Print**.

Pasirodo **Brother PC-FAX** naudotojo sąsaja.

4 Įveskite gavėjo fakso numerį.

a. Naudokite kompiuterio klaviatūrą arba spauskite **Brother PC-FAX** naudotojo sąsajos skaitinę klaviatūrą.

b. Spauskite **Add Send Address**.



Taip pat galite pasirinkti išsaugotą numerį iš adresų knygos (**Address Book**).

5 Spauskite **Start**.

Jūsų dokumentas išsiunčiamas į Brother Prietaisą bei persiunčiamas gavėjui.

Susisiekite su programos tiekėju, jei reikia daugiau pagalbos.

Faksogramų gavimas į savo kompiuterį (tik Windows[®])

Susiję modeliai:

MFC-L5700DN/MFC-L5750DW/MFC-L6800DW/
MFC-L6900DW

Naudokite Brother PC-FAX programinę įrangą, norėdami gauti faksogramas į savo kompiuterį, atrinkite jas ir atspausdinkite tik tas, kurios reikalingos.

- Net jei išjungiame kompiuterį (pavyzdžiui, naktį ar savaitgalį), Jūsų prietaisas gaus ir išsaugos faksogramas atmintyje. Atmintyje išsaugotų faksogramų numeris pasirodys ekrane.
- Kai įjungiame kompiuterį ir *PC-Fax* gavimo programinę įrangą, Jūsų daugiafunkcinis prietaisas automatiškai perkelia faksogramas į kompiuterį.
- Kad veiktų *PC-Fax* gavimas, kompiuteryje turi būti įjungta *PC-FAX* gavimo programinė įrangą.
- Prieš nustatydami *PC-Fax* gavimą, kompiuteryje privalote įdiegti *MFL-Pro Suite* programinę įrangą. Įsitinkite, kad Jūsų *Brother* prietaisas yra prijungtas prie kompiuterio bei įjungtas.
- Jei Jūsų prietaisas rodo klaidą ir neįmanoma spausdinti faksogramų iš atminties, naudokite *PC-FAX*, norėdami perkelti faksogramas į kompiuterį.
- *PC-Fax* gavimas negalimas *Macintosh* naudotojams.

1 Atlikite vieną iš šių veiksmų:

- (Windows® XP, Windows Vista® ir Windows® 7)

Spauskite  **Start > All Programs > Brother > Brother Utilities > PC-FAX > Receive.**

- (Windows® 8)

Spauskite  (**Brother Utilities**)

tuomet išskleidžiamąjį sąrašą ir pasirinkite savo modelio pavadinimą (jei dar nepasirinkote).

Spauskite **PC-FAX** kairiojoje naršymo juostoje ir spustelėkite **Receive**.

2 Patvirtinkite pranešimą ir spauskite **Yes**.







Pasirodys **PC-FAX Receive** langas. **PC-Fax Receive (Ready)** piktograma taip pat pasirodys kompiuterio užduočių juostoje.

Naudokite šį skyrių, norėdami išspręsti problemas, su kuriomis susiduriate naudodami Brother prietaisą.

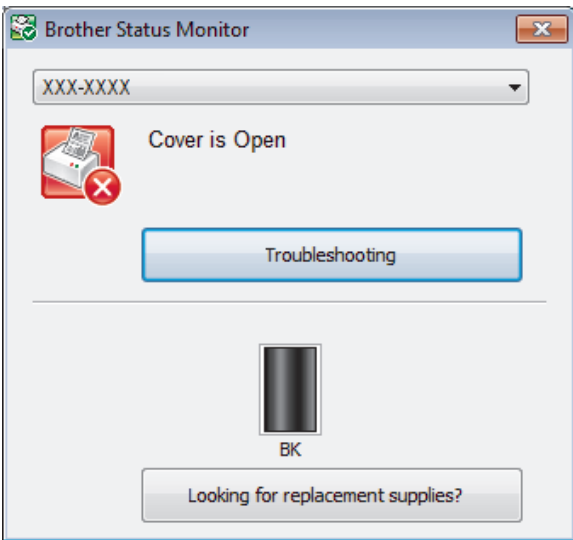
Problemos nustatymas

Jei naudojantis prietaisu susidūrėte su problemomis, daugumą jų galite išspręsti patys. Pirmiausiai patikrinkite ar:

- prietaiso maitinimo laidas yra tinkamai prijungtas ir prietaisas yra įjungtas.
- buvo nuimtos visos prietaiso atsarginės oranžinės dalys.
- (tinklo modeliams) prieigos taškas (belaidis tinklas), maršrutizatorius ar šakotuvus yra įjungti, o rašalo indikatorius mirksi.
- popierius yra tinkamai įdėtas į popieriaus dėklą.
- sąsajos laidai yra saugiai prijungti prie prietaiso ir kompiuterio.
- patikrinote ekrano ar prietaiso būseną **Brother Status Monitor** savo kompiuteryje.

Raskite klaidą	Raskite sprendimą
<p>Būsenos stebėjimo naudojimas</p>  <ul style="list-style-type: none"> • Dukart spustelėkite  piktogramą, esančią užduočių juostoje. • (Windows®) Jei pasirenkate Load Status Monitor on Startup varnelę, būsenos stebėjimas atsidarys automatiškai kiekvieną kartą, kai įjungsite kompiuterį. 	<ul style="list-style-type: none"> • Žalia piktograma reiškia įprastą budėjimo būseną.  • Geltona piktograma rodo įspėjimą.  • Raudona piktograma rodo, kad įvyko klaida.  • Pilka piktograma rodo, kad prietaisas išjungtas.  • Spauskite Troubleshooting mygtuką, norėdami pasiekti <i>Brother</i> trikčių šalinimo svetainę.

Raskite klaidą	Raskite sprendimą
<p>Ekranas naudojimas</p> 	<ol style="list-style-type: none"> 1. Sekite pranešimus ekrane. 2. Instrukcijas rasite kitoje lentelėje. 3. Jei negalite ištaisyti klaidos, žr., <i>Prisijungimo prie interneto naudotojo vadovas: Klaidų ir priežiūros pranešimai</i> arba žr.: DUK ir Trikčių šalinimas Brother sprendimų centre adresu: support.brother.com.

Klaidų ir priežiūros pranešimai



 (DCP-L6600DW/MFC-L6800DW/MFC-L6900DW)

Jei ekranas rodo klaidas ir Jūsų Android™ prietaisas suderinamas su artimojo lauko komunikacijos (NFC) funkcija, priglauskite savo prietaisą prie NFC logotipo, esančio ant Brother prietaiso, norėdami patekti į Brother sprendimų centrą ir peržiūrėkite naujausius DUK apie savo prietaisą. (Gali būti taikomi Jūsų mobiliojo ryšio tiekėjo pranešimų ir duomenų perdavimo mokesčiai.)



Įsitikinkite, kad Brother prietaiso ir Jūsų Android™ NFC nustatymai yra įjungti.



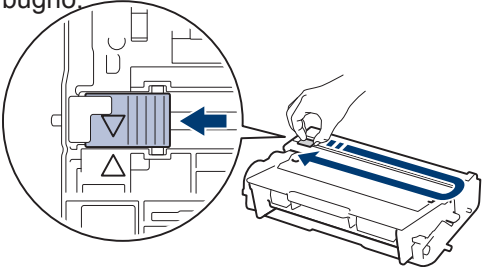

Dažniausi klaidų ir priežiūros pranešimai yra pateikti šioje lentelėje.

Klaidos pranešimas	Priežastis	Veiksmas
Dvipusis išjungtas (2-sided Disabled)	Prietaiso galinis gaubtas nepilnai uždarytas.	Uždarykite galinį prietaiso gaubtą, kol jis užsifiksuos.
	Dvipusis dėklas įdėtas netinkamai.	Įdėkite dvipusį dėklą tvirtai į prietaisą.
Kasetės klaida (Cartridge Error)	Tonerio kasetė įdėta netinkamai.	Pašalinkite tonerio kasetę ir būgną. Išimkite tonerio kasetę ir vėl įdėkite į būgną. Pakartotinai į prietaisą įdėkite kasetę ir būgną. Jei problema neišsprendė, susisiekite su Brother klientų aptarnavimo centru arba vietiniu Brother atstovu.
Gaubtas atidarytas (Cover is Open)	Priekinis gaubtas nepilnai uždarytas.	Atidarykite ir tvirtai uždarykite priekinį prietaiso gaubtą.

Klaidos pranešimas	Priežastis	Veiksmas
Gaubtas atidarytas (Cover is Open.)	Kaitintuvo gaubtas nėra uždarytas iki galo arba popierius susigrūdo prietaiso gale, kai įjungėte maitinimą.	Uždarykite kaitintuvo gaubtą, esantį galiniame prietaiso gaubte. Įsitikinkite, kad popierius nesusigrūdo prietaiso gale ir uždarykite kaitintuvo gaubtą.
Gaubtas atidarytas (Cover is Open.)	ADT gaubtas nėra visiškai uždarytas.	Uždarykite ADT gaubtą. Jei klaidos pranešimas išlieka, spauskite  .
Dokumentų strigimas (Document Jam)	Dokumentas buvo įdėtas ar paimtas netinkamai, arba ADT skenuotas dokumentas buvo per ilgas.	Pašalinkite užstrigusį popierių iš ADT. Pašalinkite popieriaus skiauteles iš ADT popieriaus dėklo. Spauskite  .
Būgnas! (Drum !)	Vainikinis laidas ant būgno turi būti išvalytas.	Išvalykite vainikinį laidą, esantį ant būgno.  Žr., <i>Prisijungimo prie interneto naudotojo vadovas</i> : Išvalykite vainikinį laidą. Jei problema neišsprendė, pakeiskite būgną nauju.
	Būgnas arba tonerio kasetė įdėti netinkamai.	Išimkite būgną, nuimkite tonerio kasetę ir įdėkite ją atgal į būgną. Dar kartą įdėkite būgną į prietaisą.
Strigimas dvipusiam dėkle (Jam 2-sided)	Popierius užstrigo dvipusiam dėkle arba galiniame dėkle.	Išimkite dvipusį dėklą ir atidarykite galinį gaubtą, norėdami išimti įstrigusį popierių.
Strigimas viduje (Jam Inside)	Popierius užstrigo prietaise.	Atidarykite priekinį gaubtą, išimkite tonerio kasetę ir būgną, išimkite įstrigusį popierių. Uždarykite priekinį gaubtą.
Strigimas daugiatiksliam dėkle (Jam MP Tray)	Popierius įstrigo daugiatiksliam dėkle.	Pašalinkite visa įstrigusį popierių iš daugiatikslio dėklo ir aplink jį. Spauskite <code>Retry</code> .
Strigimas galinėje pusėje (Jam Rear)	Popierius įstrigo galinėje prietaiso pusėje.	Atidarykite kaitintuvo gaubtą ir pašalinkite visą įstrigusį popierių. Uždarykite kaitintuvo gaubtą.

Klaidos pranešimas	Priežastis	Veiksmas
Strigimas 1 dėkle (Jam Tray 1) Strigimas 2 dėkle (Jam Tray 2) Strigimas 3 dėkle (Jam Tray 3)	Popierius įstrigo nurodytame popieriaus dėkle.	Išimkite popieriaus dėklą ir pašalinkite įstrigusį popierių, kaip pavaizduota animacijoje ekrane.
Popieriaus tipo neatitikimas (Media Type Mismatch)	Popieriaus tipas, nurodytas tvarkyklėje, skiriasi nuo popieriaus tipo nurodyto prietaiso meniu.	Į ekrane nurodytą dėklą įdėkite tinkamo tipo popierių ir pasirinkite tinkamo tipo popierių prietaiso popieriaus tipo nustatymuose.
Nėra būgno (No Drum Unit)	Būgnas įdėtas netinkamai.	Pakartotinai įdėkite tonerio kasetę ir būgną.
Nėra popieriaus (No Paper)	Prietaise baigėsi popierius arba jis netinkamai įdėtas į dėklą.	<ul style="list-style-type: none"> • Papildykite popieriaus dėklą. Įsitikinkite, kad popieriaus šonų kreipiančiosios nustatytos tinkamai. • Jei popieriaus dėkle dar yra, išimkite popierių ir vėl jį įdėkite. Įsitikinkite, kad popieriaus šonų kreipiančiosios nustatytos tinkamai. • Neperpildykite popieriaus dėklo.
Nėra popieriaus T1 dėkle (No Paper Fed T1) Nėra popieriaus T2 dėkle (No Paper Fed T2) Nėra popieriaus T3 dėkle (No Paper Fed T3)	Prietaisui nepavyko paimti popieriaus iš nurodyto popieriaus dėklo.	Išimkite ekrane nurodytą popieriaus dėklą ir pašalinkite įstrigusį popierių.
Nėra popieriaus daugiatisliame dėkle (No Paper MP)	Daugiatiksliame dėkle baigėsi popierius arba jis įdėtas netinkamai.	<p>Atlikite vieną iš šių veiksmų:</p> <ul style="list-style-type: none"> • Papildykite popierių daugiatisliame dėkle. Įsitikinkite, kad popieriaus šonų kreipiančiosios nustatytos tinkamai. • Jei popieriaus dėkle dar yra, išimkite popierių ir vėl jį įdėkite. Įsitikinkite, kad popieriaus šonų kreipiančiosios nustatytos tinkamai.
Nėra popieriaus (No Paper) Nėra popieriaus T1 dėkle (No Paper T1) Nėra popieriaus T2 dėkle (No Paper T2) Nėra popieriaus T3 dėkle (No Paper T3)	Prietaisui nepavyko paimti popieriaus iš nurodyto popieriaus dėklo.	<p>Atlikite vieną iš šių veiksmų:</p> <ul style="list-style-type: none"> • Papildykite popierių daugiatisliame dėkle. Įsitikinkite, kad popieriaus šonų kreipiančiosios nustatytos tinkamai. • Jei popieriaus dėkle dar yra, išimkite popierių ir vėl jį įdėkite. Įsitikinkite, kad popieriaus šonų kreipiančiosios nustatytos tinkamai. <p>Neperpildykite popieriaus dėklo.</p>

Klaidos pranešimas	Priežastis	Veiksmas
Nėra tonerio (No Toner)	Tonerio kasetė ar tonerio kasetės ir būgno blokas įdėti netinkamai.	Pašalinkite tonerio kasetę ir būgną. Išimkite tonerio kasetę iš būgno ir įdėkite atgal. Pakartotinai įdėkite kasetės ir būgno bloką į prietaisą. Jei problema neišsprendė, pakeiskite tonerio kasetę nauja.
Nėra T1 dėklo (No Tray T1) Nėra T2 dėklo (No Tray T2) Nėra T3 dėklo (No Tray T3)	Popieriaus dėklas nėra įdėtas arba įdėtas netinkamai.	Pakartotinai įdėkite ekrane nurodytą popieriaus dėklą.
Nėra laisvos atminties (Out of Memory)	Prietaiso atmintis yra užpildyta.	<p>Jeį vykdoma faksogramos siuntimo ar kopijavimo operacija</p> <p>Atlikite vieną iš šių veiksmų:</p> <ul style="list-style-type: none"> • Spauskite Send Now, norėdami išsiųsti nuskenuotus puslapius • Spauskite Partial Print, norėdami kopijuoti skenuotus puslapius • Spauskite Quit ar  ir palaukite, kol kitos vykdomos operacijos bus užbaigtos, tuomet bandykite dar kartą <p>Jeį vykdomas skenavimas</p> <ul style="list-style-type: none"> • Išskaidykite dokumentą į kelias dalis. • Sumažinkite raišką. • Sumažinkite bylos dydį. • Pasirinkite suspaustą PDF bylos tipą. • Išvalykite faksogramas iš atminties. <p>Jeį vykdomas spausdinimas</p> <p>Spauskite  ir sumažinkite raišką.</p>
Išvesties dėklas pilnas (Output Tray Full)	Išvesties dėklas yra pilnas.	Išimkite atspausdintą popierių iš ekrane nurodyto dėklo.
Mažai popieriaus Paper Low Mažai popieriaus T1 Paper Low T1 Mažai popieriaus T2 Paper Low T2 Mažai popieriaus T3 Paper Low T3	Popierius beveik baigėsi.	Papildykite ekrane nurodytą popieriaus dėklą.
Spausdinimo duomenys pilni (Print Data Full)	Prietaiso atmintis pilna.	Spauskite  ir ištrinkite anksčiau išsaugotus spausdinimo duomenis.

Klaidos pranešimas	Priežastis	Veiksmas
Spausdinimas negalimas (Print Unable ##)	Prietaisas susidūrė su mechanine problema.	<ul style="list-style-type: none"> Paspauskite  ir palaikykite, norėdami išjungti prietaisą, kelias minutes palaukite ir vėl įjunkite. Jei problema išliko, susisiekite su Brother klientų aptarnavimo centru.
Gauta faksograma (Received Fax ##)	Laukiama, kol gauta faksograma bus atspausdinta ant tinkamo dydžio popieriaus.	Norėdami atspausdinti gautą faksogramą, įdėkite tinkamo dydžio popieriaus į ekrane nurodytą dėklą. Faksogramos spausdinimui galimi popieriaus dydžiai yra A4, laiškinis, teisinis ir pusiau sulenktas.
Pakeiskite tonerį (Replace Toner)	Artėja tonerio kasetės tarnavimo laiko pabaiga. Prietaisas nutrauks visas spausdinimo operacijas. Kol yra laisvos atminties, faksogramos bus išsaugomos atmintyje.	Pakeiskite tonerio kasetę nauja.
Skenavimas negalimas (Scan Unable)	Dokumentas per ilgas dvipusiam skenavimui.	<p>Spauskite . Dvipusiam skenavimui naudokite A4 dydžio popierių. Kitas popierius turi būti tokių dydžių ribose:</p> <p>Ilgis: 147,3 - 355,6 mm Plotis: 105 - 215,9 mm</p>
Skenavimas negalimas (Scan Unable ##)	Prietaisas susidūrė su mechanine problema.	<ul style="list-style-type: none"> Paspauskite ir palaikykite  norėdami išjungti prietaisą, tuomet vėl jį įjunkite. Jei problema neišsprendė, susisiekite su Brother klientų aptarnavimo centru.
Savidiagnostika (Self-Diagnostic)	<p>Kaitintuvo bloko temperatūra nepakyla iki reikiamos temperatūros per tam tikrą laiką.</p> <p>Kaitintuvas per karštas.</p>	Paspauskite ir palaikykite  norėdami išjungti prietaisą, palaukite kelias sekundes ir vėl jį įjunkite. Palikite prietaisą nenaudojamą 15 minučių.
Dydžio klaida (Size Error)	Popieriaus dydis, nustatytas spausdintuvo tvarkyklėje, yra nesuderinamas su nustatytu dėklu.	Pasirinkite popieriaus dydį, suderinamą su dėklu.

Klaidos pranešimas	Priežastis	Veiksmas
Dvipusio spausdinimo dydžio klaida (Size Error 2-sided)	Popieriaus dydis, nustatytas prietaiso popieriaus dydžio nustatymuose yra netinkamas dvipusiam spausdinimui.	Spauskite  (jei reikia). Į dėklą įdėkite tinkamo dydžio popierių ir nustatykite dėklą šio dydžio popieriui. Pasirinkite popieriaus dydį, suderinamą su dvipusiu spausdinimu. Automatiniam dvipusiam spausdinimui suderinamas popieriaus dydis yra A4.
	Popierius dėkle yra netinkamo dydžio bei netinka automatiniam dvipusiam spausdinimui.	
Dydžio neatitikimas (Size Mismatch)	Dėkle yra netinkamo dydžio popieriaus.	Įdėkite tinkamo dydžio popieriaus į ekrane nurodytą dėklą ir nustatykite popieriaus dydį dėkle.
Eksploatacinės medžiagos (Supplies) Būgno tarnavimo laikas artėja prie pabaigos (Drum End Soon)	Būgno tarnavimo laikas artėja prie pabaigos.	Užsisakykite naują būgną prieš tai, kai ekrane pasirodys užrašas Replace Drum.
Eksploatacinės medžiagos (Supplies) Paruoškite naują tonerio kasetę (Prepare New Toner Cartridge.)	Jei ekrane pasirodys šis pranešimas, vis dar galite spausdinti. Tonerio kasetę artėja prie tarnavimo laiko pabaigos.	Užsisakykite naują tonerio kasetę dabar, kad galėtumėte ją pakeisti, kai ekrane pasirodys užrašas Replace Toner.
Eksploatacinės medžiagos (Supplies) Pakeiskite būgną (Replace Drum)	Laikas pakeisti būgną.	Pakeiskite būgną nauju.
	Būgno skaitiklis nebuvo nustatytas iš naujo, kai buvo įdėtas naujas būgnas	Iš naujo nustatykite būgno skaitiklį. Žr., instrukcijas, esančias kartu su nauju būgnu.
Netinkamas popieriaus dydis daugiatisliame dėkle (Wrong Paper Size MP) Netinkamas popieriaus dydis T1 dėkle (Wrong Paper Size T1) Netinkamas popieriaus dydis T2 dėkle (Wrong Paper Size T2) Netinkamas popieriaus dydis T3 dėkle (Wrong Paper Size T3)	Kopijavimo metu nurodytame dėkle baigėsi popierius ir prietaisas negalėjo paimti to paties dydžio popieriaus iš kito dėklo.	Papildykite dėklą popieriumi.

Fakso ir telefono problemos

Susiję modeliai:

MFC-L5700DN/MFC-L5750DW/MFC-L6800DW/MFC-L6900DW

Jei negalite siųsti ar gauti faksogramų:

- 1 Prijunkite vieną telefono linijos laido galą prie jungties, pažymėtos „LINE“, o kitą laido galą prijunkite tiesiai prie telefono rozetės, esančios sienoje.

Jei galite gauti ir siųsti faksogramas, kai telefono linijos laidas yra tiesiogiai prijungtas prie fakso, problema nėra susijusi su prietaisu. Susisiekite su savo telefono paslaugų tiekėju dėl ryšio problemų.

- 2 Patikrinkite gavimo režimą.

Žr., *Susijusi informacija*:

- *Gavimo režimai*
- *Pasirinkite tinkamą gavimo režimą*

- 3 Pabandykite pakeisti suderinamumo nustatymus.

Galėsite siųsti ir gauti faksogramas, sumažinę ryšio greitį.

Daugiau informacijos, žr., *Susijusi informacija: Nustatykite telefono linijos suderinamumą dėl trukdžių ir balso perdavimo per interneto protokolą sistemų.*

Jei problema neišsprendė, išjunkite prietaisą ir vėl jį įjunkite.



Susijusi informacija

- Nustatykite telefono linijos suderinamumą dėl trukdžių ir balso perdavimo per interneto protokolą sistemų, 30 psl.
 - Gavimo režimai, 30 psl.
 - Pasirinkite tinkamą gavimo režimą, 32 psl.
-

Kitų fakso problemų šalinimas

Susiję modeliai:

MFC-L5700DN/MFC-L5750DW/MFC-L6800DW/MFC-L6900DW

Sunkumai	Patarimai
Neįmanoma išsiųsti faksogramos.	<p>Patikrinkite visas linijos laido jungtis. Įsitinkite, kad telefono linijos laidas yra prijungtas prie telefono linijos rozetės ar LINE rozetės, esančios prietaise. Jei naudojate skaitmeninės abonentų linijos arba balso perdavimo per interneto protokolą paslaugomis, susisiekite su savo paslaugų tiekėju dėl ryšio instrukcijų. Jei naudojate balso perdavimo per interneto protokolą sistemą, pabandykite pakeisti suderinamumo nustatymus į Basic (<i>skirtas VoIP</i>). Tai sumažins maršrutizatoriaus greitį ir išjungs Klaidos taisymo režimą (KTR).</p> <p>Įsitinkite, kad paspaudėte Fax ir prietaisas veikia fakso režimu.</p> <p>Atspausdinkite perdavimo patvirtinimo ataskaitą ir patikrinkite klaidas.</p> <p>Susisiekite su administratoriumi, norėdami patikrinti apsaugos funkcijos užrakto nustatymus.</p> <p>Paprašykite, kad kita pusė patikrintų, ar gaunamame prietaise yra popieriaus.</p>
Neįmanoma gauti faksogramos.	<p>Jei naudojate telefono atsiliepimo prietaisą <i>External TAD</i> režimas) toje pačioje linijoje kaip ir Brother prietaisą, įsitinkite, kad atsiliepimo prietaisas nustatytas tinkamai.</p> <ol style="list-style-type: none"> Nustatykite, kad atsiliepimo prietaisas atsilieptų po vieno ar dviejų suskambėjimų. Į atsiliepimo prietaisą įrašykite išeinančią žinutę. <ul style="list-style-type: none"> Išeinančios žinutės pradžioje įrašykite 5 sekundes tylos. Atribokite žinutės ilgį iki 20 sekundžių. Užbaikite išeinančią žinutę aktyvacijos kodu žmonėms, siunčiantiems faksogramas rankiniu būdu. Pavyzdžiui: „Po signalo palikite žinutę arba spauskite *51 ir pradėkite siųsti faksogramą.“ Nustatykite, kad atsiliepimo prietaisas atsilieptų į skambučius. Nustatykite savo Brother prietaiso gavimo režimą į <i>External TAD</i> <p>Įsitinkite, kad Jūsų Brother prietaiso faksogramos aptikimo funkcija yra įjungta. Faksogramos aptikimas yra funkcija, kuri leidžia gauti faksogramą net jei atsiliepėte į skambutį išoriniu ar papildomu telefonu.</p>
Gautų faksogramų puslapiai yra išskaidyti.	Įjunkite automatinį sumažinimą.
Neveikia numerio rinkimas. (Nėra rinkimo tono)	<p>Patikrinkite visas linijos jungtis.</p> <p>Pakeiskite <i>Tone/Pulse</i> nustatymą. (Galima tik kai kuriose šalyse)</p>
Prasta siuntimo kokybė.	<p>Pabandykite pakeisti raišką į <i>Fine</i> arba <i>S.Fine</i>.</p> <p>Padarykite kopiją, norėdami patikrinti prietaiso skaitytuvo veikimą. Jei kopijavimo kokybė nėra gera, išvalykite skaitytuvą. Daugiau informacijos, žr., <i>Prisijungimo prie interneto naudotojo vadovas: Išvalykite skaitytuvą.</i></p>

Sunkumai	Patarimai
Siuntimo metu atsiranda vertikalios juodos linijos.	Juodos vertikalios linijos ant siunčiamų faksogramų atsiranda dėl nešvarumų ar korektoriaus skysčio ant skaitytuvo stiklo. Daugiau informacijos, žr., <i>Prisijungimo prie interneto naudotojo vadovas: Išvalykite skaitytuvą.</i>

Spausdinimo arba skenavimo problemos

Jei negalite atspausdinti ar nuskenuoti dokumento, patikrinkite, ar:

- 1 Visos prietaiso apsauginės dalys buvo pašalintos.
- 2 Sąsajos laidai yra saugiai prijungti prie prietaiso bei kompiuterio.
- 3 Spausdintuvo ar skaitytuvo tvarkyklė buvo įdiegta tinkamai.

Norėdami įsitikinti, kad spausdintuvo ar skaitytuvo tvarkyklė į kompiuterį įdiegta tinkamai, žr., *Prisijungimo prie interneto naudotojo vadovas*: Kitos problemos

4 (Tik skenavimo problema)

Patvirtinkite, kad prietaisui priskirtas galimas IP adresas. (Windows®)

- a. Atlikite vieną iš šių veiksmų:

(Windows® XP)

Spauskite **Start > Control Panel > Printers and Other Hardware > Scanners and Cameras**.

(Windows Vista®)

Spauskite  (**Start**) >

Control Panel > Hardware and Sound > Scanners and Cameras

(Windows® 7)

Spauskite  (**Start**) >

All Programs > Brother > Brother Utilities.

Spustelėkite išskleidžiamąjį sąrašą ir pasirinkite savo modelio pavadinimą (jei dar nepasirinkote). Spauskite **Scan** kairiojoje naršymo juostoje ir spustelėkite **Scanners and Cameras**.

(Windows® 8)

Spauskite  (**Brother Utilities**), ir spustelėkite išskleidžiamąjį

sąrašą bei pasirinkite savo modelio pavadinimą (jei dar nepasirinkote). Spauskite **Scan** kairiojoje naršymo juostoje ir spauskite **Scanners and Cameras**.

- b. Atlikite vieną iš šių veiksmų:
(Windows® XP)
Ant skaitytuvo prietaiso spauskite dešinį pelės mygtuką ir pasirinkite **Properties**. Pasirodys tinklo skaitytuvo ypatybių langas.
(Windows Vista®, Windows® 7 ir Windows® 8)
Spauskite **Properties** mygtuką.
- c. Spauskite **Network Setting** skirtuką, norėdami patvirtinti prietaiso IP adresą.

Pabandykite spausdinti. Jei problema išlieka, pašalinkite ir iš naujo įdiekite spausdintuvo tvarkyklę.

5 Jei išbandėte anksčiau minėtus veiksmus ir problema vis dar išlieka, išbandykite:

USB sąsajos jungčiai

- Pakeiskite USB laidą nauju.
- Naudokite kitą USB prievadą.

Laidu sujungtam tinklui

- Pakeiskite LAN laidą nauju.
- Šakotuve naudokite kitą LAN prievadą.

Belaidžiam tinklui

- Patvirtinkite prietaiso Wi-Fi lemputės būseną.

Jei Wi-Fi lemputė prietaiso valdymo skydelyje mirksi, Jūsų prietaisas nėra prijungtas prie WLAN prieigos taško. Nustatykite belaidį ryšį dar kartą.

Jei Wi-Fi lemputė Jūsų prietaiso valdymo skydelyje nešviečia, WLAN ryšio nustatymas yra išjungtas.

Įgalinkite WLAN ryšį ir nustatykite belaidžio tinklo ryšį.

Daugiau informacijos, žr., *Prisijungimo prie interneto naudotojo vadovas*: *Įžanga į Jūsų Brother prietaisą*.

Jei negalite spausdinti ant abiejų popieriaus pusių:

- 6** Pakeiskite popieriaus dydžio nustatymą spausdintuvo tvarkyklėje į A4.

Dokumentų ir popieriaus strigimas

Suraskite užstrigusį dokumentą ar popierių

Jei Jūsų dokumentas ar popierius užstrigo prietaiso viduje, ekrano pranešimas ar būsenos stebėjimas padės surasti kur įvyko strigimas.

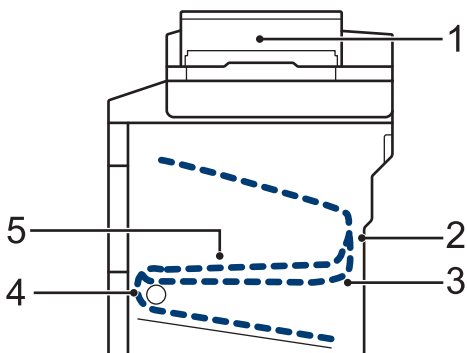

1. Dokumentų strigimas
2. Strigimas galinėje pusėje
3. Strigimas dvipusiam dėkle
4. Strigimas dėkle
5. Strigimas viduje

Pašalinkite užstrigusį dokumentą

Dokumentas užstrigo ADT viršuje.

- 1 Atidarykite ADT gaubtą.
- 2 Traukite užstrigusį dokumentą į kairę.



- 3 Uždarykite ADT gaubtą.

Dokumentas užstrigęs po dokumentų gaubtu

- 4 Traukite užstrigusį dokumentą į dešinę.

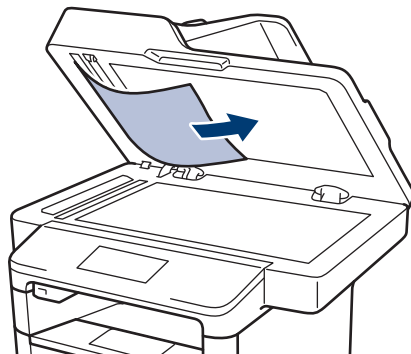

Jei dokumentas persiplėšė, pašalinkite visas popieriaus skiautes, kad ateityje išvengtumėte popieriaus strigimo.

Pašalinkite visas ADT užstrigusias smulkias popieriaus skautes

- Įdėkite standaus popieriaus juostelę, pavyzdžiui, storesnio popieriaus į ADT ir išstumkite visas smulkias popieriaus skautes.

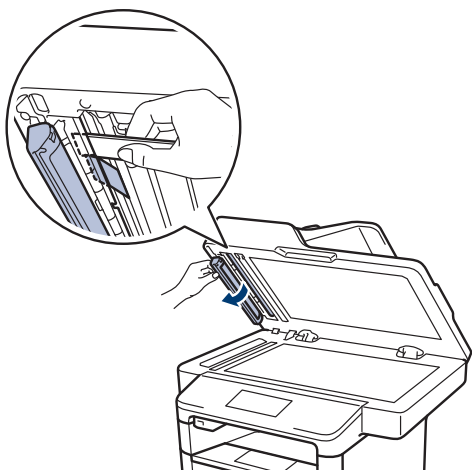
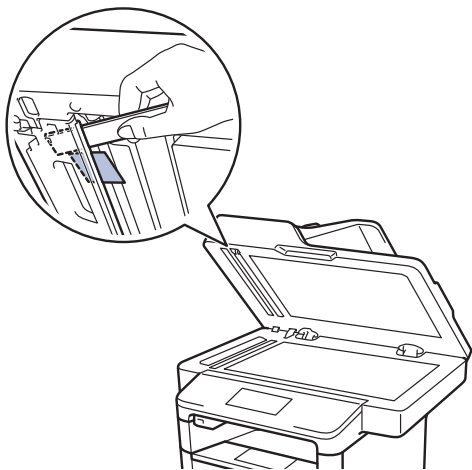

Jei dokumentas persiplėšė, pašalinkite visas popieriaus skautes, kad ateityje išvengtumėte popieriaus strigimo.

- Spauskite .

Pašalinkite užstrigusį popierių

Visada pašalinkite likusį popierių iš popieriaus dėklo ir sulygiuokite krūvą, kai įdedate naują popierių. Tai padeda išvengti tokio atvejo, kai prietaisas paima kelis lapus vienu metu, taip pat tai apsaugo nuo popieriaus strigimo.

Popierius užstrigo daugiatisliame dėkle

Jei prietaiso valdymo skydelis ar būsenos stebėjimas rodo, kad daugiatisliame dėkle užstrigo popierius, sekite šiuos žingsnius:

- 1 Pašalinkite popierių iš daugiatislio dėklo.
- 2 Pašalinkite visą užstrigusį popierių iš daugiatislio dėklo ir aplink jį.

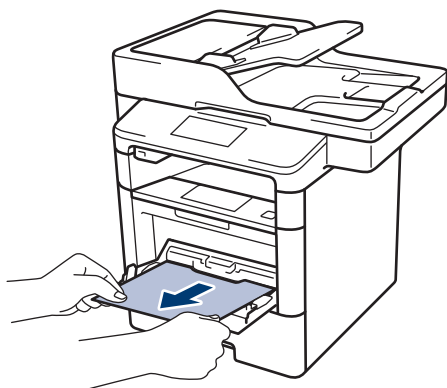

- 3 Išvėdinkite popieriaus krūvą ir įdėkite atgal į daugiatislį dėklą.
- 4 Pakartotinai įdėkite popierių į daugiatislį dėklą ir įsitinkite, kad popieriaus riba neviršija popieriaus aukščio kreipiančiųjų (1), esančių abejose dėklo pusėse.

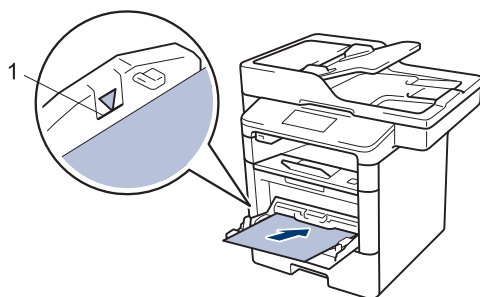

- 5 Spauskite [Retry], norėdami tęsti spausdinimą.

Popierius užstrigo dėkle

Jei prietaiso valdymo skydelis ar būsenos stebėjimas rodo, kad popieriaus dėkle susidarė grūstis, sekite šiuos žingsnius:

- 1 Ištraukite popieriaus dėklą iš prietaiso.

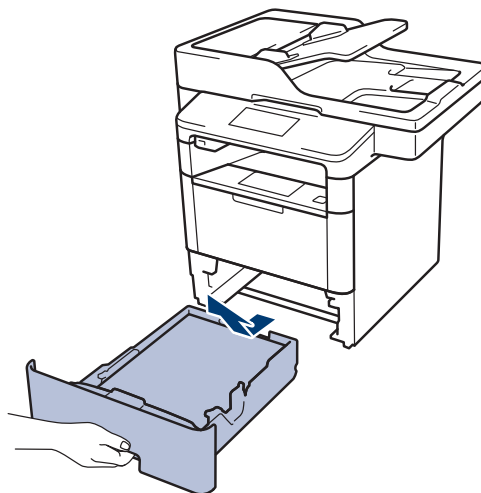

- 2 Lėtai išimkite užstrigusį popierių.

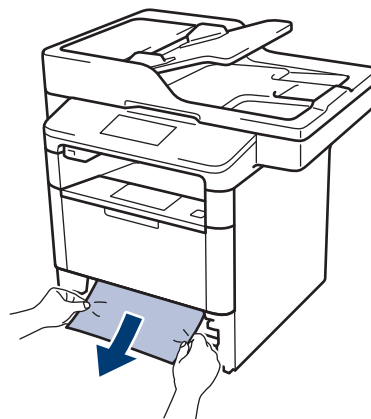

 Abejomis rankomis traukdami užstrigusį popierių žemyn, lengviau jį ištrauksite.

- 3** Išvėdinkite popieriaus krūvą, norėdami išvenkti grūščių ateityje ir sureguliuokite popieriaus kreipiančiąsias, kad atitiktų popieriaus dydį.

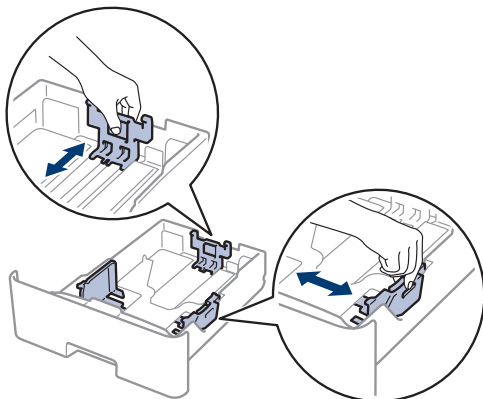

- 4** Įsitinkinkite, kad popierius yra žemiau didžiausios popieriaus (▼▼▼) žymės.

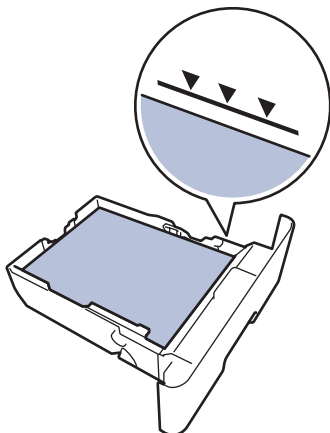

- 5** Tvirtai įdėkite dėklą atgal į prietaisą.

Popierius įstrigo galinėje prietaiso pusėje

Jei prietaiso valdymo skydelis ar būsenos stebėjimas rodo, kad galinėje prietaiso pusėje susidarė grūstis, sekite šiuos žingsnius:

- 1** Palikite prietaisą įjungtą 10 minučių vidiniam vėdinimui, kad būtų atvėsintos itin karštos dalys prietaiso viduje.

- 2** Atidarykite galinį gaubtą.

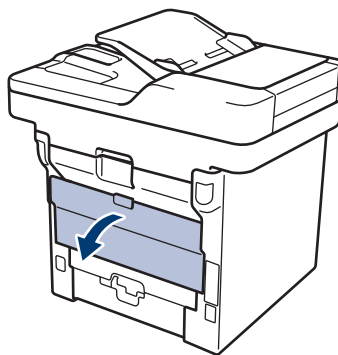

- 3** Patraukite į save žalias svirteles, kad atleistumėte kaitintuvo gaubtą.

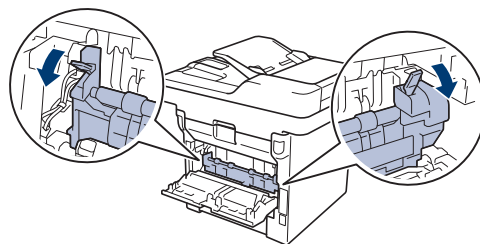

⚠️ ĮSPĖJIMAS

KARŠTAS PAVIRŠIUS

Vidinės prietaiso dalys bus labai karštos. Prieš jas liسدami, palaukite kol prietaisas atvės.

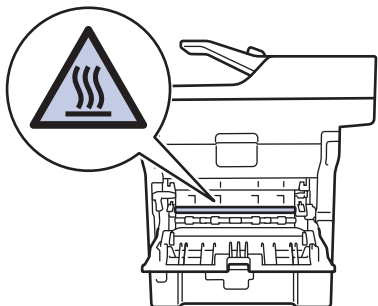

- 4** Abejomis rankomis švelniai ištraukite užstrigusį popierių iš kaitintuvo.

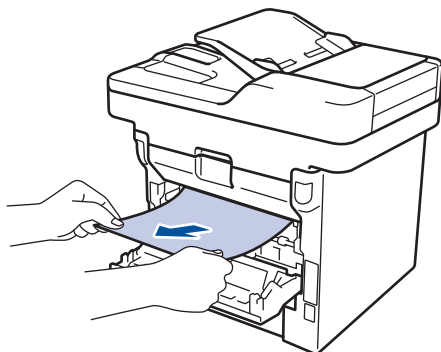

- 5** Uždarykite kaitintuvo gaubtą.

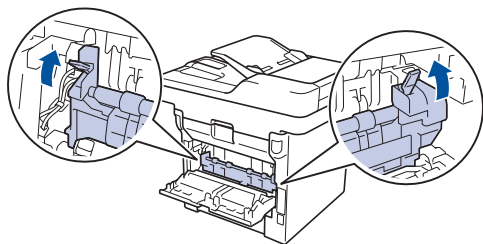

- 6** Uždarykite galinį gaubtą, kol jis užsifiksuos.

Popierius užstrigo prietaiso viduje

Jei prietaiso valdymo skydelis ar būsenos stebėjimas rodo, kad prietaiso viduje susidarė grūstis, sekite šiuos žingsnius:

- 1** Palikite prietaisą įjungtą 10 minučių vidiniam vėdinimui, kad būtų atvėsintos itin karštos dalys prietaiso viduje.

- 2** Atidarykite priekinį gaubtą.

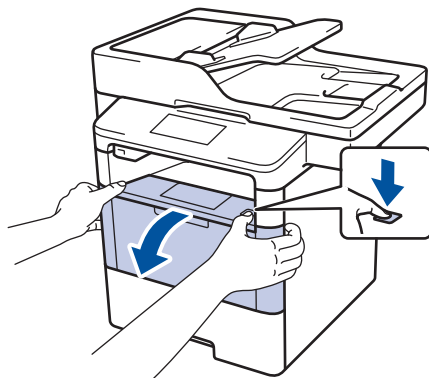

- 3** Išimkite tonerio kasetę ir būgną.

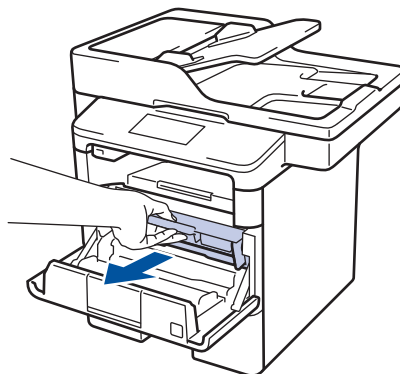

ĮSPĖJIMAS

KARŠTAS PAVIRŠIUS

Vidinės prietaiso dalys bus labai karštos. Prieš jas liesdami, palaukite kol prietaisas atvės.

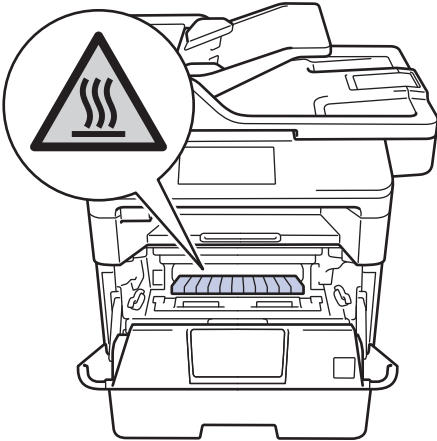

4 Lėtai ištraukite užstrigusį popierių.

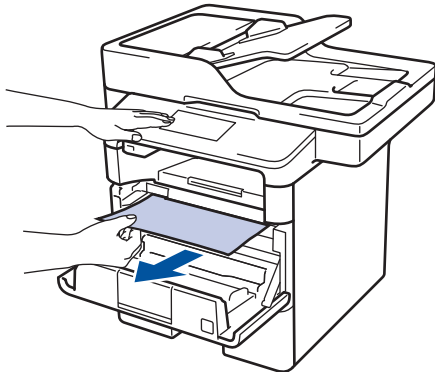

5 Įdėkite tonerio kasetę ir būgną į prietaisą.

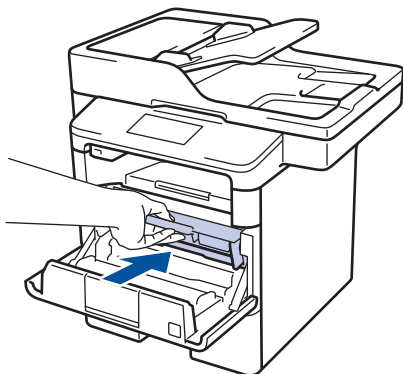

6 Uždarykite priekinį gaubtą.

Prietaisas užstrigo dvipusio popieriaus dėkle

Jei prietaiso valdymo skydelis ar būsenos stebėjimas rodo, kad dvipusio popieriaus dėkle susidarė grūstis, sekite šiuos žingsnius:

1 Palikite prietaisą įjungtą 10 minučių vidiniam vėdinimui, kad būtų atvėsintos itin karštos dalys prietaiso viduje.

2 Ištraukite popieriaus dėklą iš prietaiso.

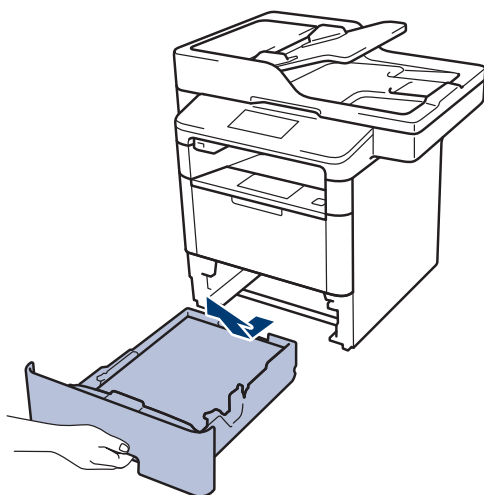

3 Prietaiso galinėje pusėje visiškai ištraukite dvipusio popieriaus dėklą.

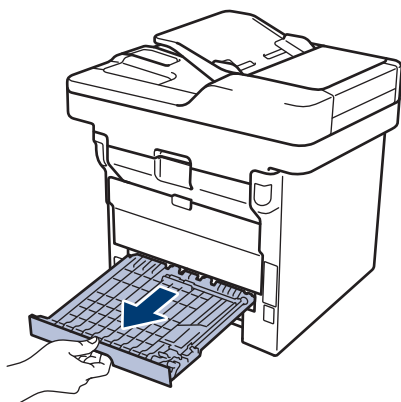

4 Išimkite užstrigusį popierių iš prietaiso ar dvipusio popieriaus dėklo.

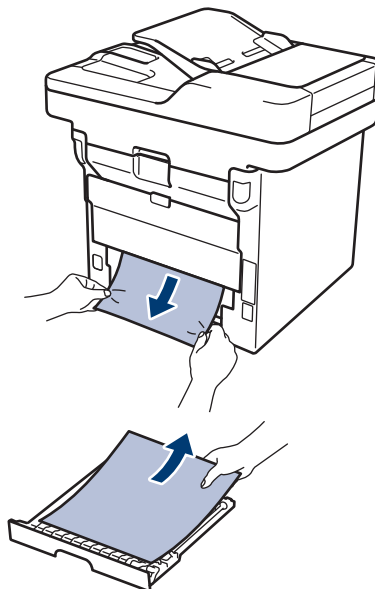

5 Pašalinkite popierių, kuris galėjo užstrigti po prietaisu dėl statinės elektros.

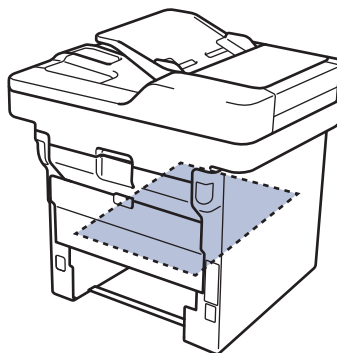

- 6** Jei popieriaus neįmanoma išimti per dvipusio popieriaus dėklą, atidarykite galinį gaubtą.

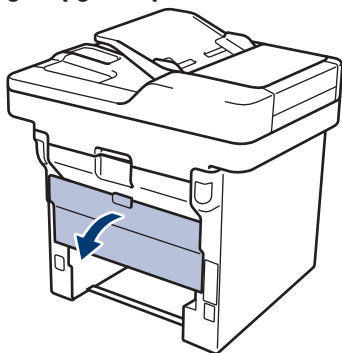

⚠ ĮSPĖJIMAS

KARŠTAS PAVIRŠIUS

Vidinės prietaiso dalys bus labai karštos. Prieš jas liesdami, palaukite kol prietaisas atvės.



- 7** Abejomis rankomis švelniai ištraukite užstrigusį popierių iš prietaiso.

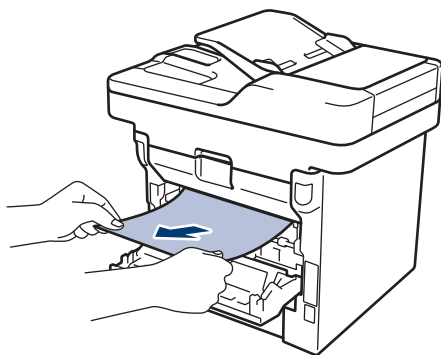

- 8** Uždarykite galinį gaubtą, kol jis užsifiksuos.





- 9** Tvirtai įdėkite dvipusio popieriaus dėklą atgal į galinę prietaiso dalį.

- 10** Tvirtai įdėkite popieriaus dėklą atgal į priekinę prietaiso dalį.

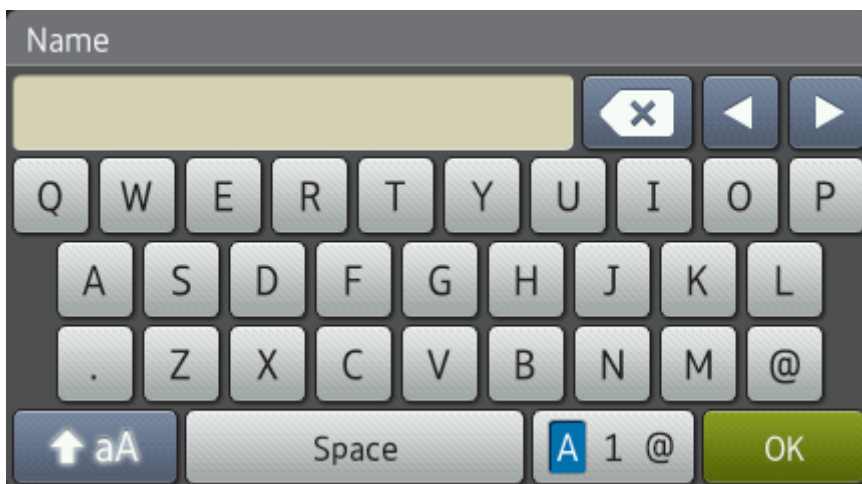
Kaip įvesti tekstą Jūsų Brother prietaise

- Kai reikia įvesti tekstą, Jūsų prietaiso LCD ekrane atsiranda klaviatūra.
- Simboliai gali skirtis, priklausomai nuo Jūsų šalies.
- Klaviatūros išdėstymas gali skirtis, priklausomai nuo atliekamos operacijos.









- Spauskite , kad perjungtumėte raides, skaitmenis ir specialiuosius simbolius.
- Spauskite , kad perjungtumėte didžiąsias ir mažąsias raides.
- Norėdami perkelti žymeklį į kairę arba dešinę, spauskite  arba .

Tarpų įterpimas

- Norėdami įterpti tarpą, spauskite [Space] arba .

Korekcijos

- Jei įvedėte neteisingą simbolį ir norite jį pakeisti,  arba , kad perkeltumėte žymeklį prie neteisingo simbolio, tada spauskite . Įveskite teisingą simbolį.
- Jei norite įterpti simbolį spauskite  arba , kad perkeltumėte žymeklį į tinkamą vietą ir įveskite simbolį.
- Spauskite  kiekvienam simboliui, kurį norite ištrinti arba paspauskite ir laikykite , kad ištrintumėte visus simbolius.

Susijusi informacija

- Nustatykite savo stotelės ID 29 puslapyje
-

Informacija apie atitikimą Komisijos reglamentui 801/2013

Elektros sąnaudos prisijungus prie tinklo budėjimo režime ¹	DCP-L5500DN	MFC-L5700DN	MFC-L5750DW	DCP-L6600DW/ MFC-L6800DW/ MFC-L6900DW
	Maždaug 1,9 W	Maždaug 2,0 W	Maždaug 3,5 W	Maždaug 3,7 W

¹ Visi tinklo prievadai aktyvuoti ir prijungti

Kaip įjungti / išjungti belaidį LAN tinklą



Norėdami įjungti arba išjungti belaidį tinklą, spauskite  [Settings] > [Network] > [WLAN] > [WLAN Enable] > [On] arba [Off].

Eksploatacinės medžiagos

Atėjus laikui keisti eksploatacines medžiagas, pavyzdžiui, tonerį arba būgną, prietaiso valdymo panelėje arba būsenos ekrane atsiras klaidos pranešimas. Daugiau informacijos apie Jūsų prietaiso eksploatacines medžiagas rasite adresu <http://www.brother.com/original/index.html> arba susisiekę su savo vietos Brother atstovu.

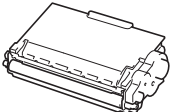

Tonerio kasetė ir būgnas yra dvi atskiros dalys.

Eksploatacinė medžiaga	Eksploatacinės medžiagos modelis	Apytikslis tarnavimo laikas (Puslapių išeiga)	Tinkami modeliai
Tonerio kasetė 	Standartinis toneris: TN-3430 TN-3400 (Izraeliui)	Maždaug 3,000 psl. ^{1 2}	DCP-L5500DN/DCP-L6600DW/ MFC-L5700DN/MFC-L5750DW/ MFC-L6800DW/MFC-L6900DW
	Didelės išeigos toneris: TN-3480 TN-3410 (Izraeliui)	Maždaug 8,000 psl. ^{1 2}	DCP-L5500DN/DCP-L6600DW/ MFC-L5700DN/MFC-L5750DW/ MFC-L6800DW/MFC-L6900DW
	Labai didelės išeigos toneris: TN-3512 TN-3500 (Izraeliui)	Maždaug 12,000 psl. ^{1 2}	DCP-L6600DW/MFC-L6800DW/ MFC-L6900DW
	Ypač didelės išeigos toneris: TN-3520 TN-3510 (Izraeliui)	Maždaug 20,000 psl. ^{1 2}	MFC-L6900DW
Būgnas 	DR-3400 DR-3420 (Izraeliui)	Maždaug 30,000 psl./ 50,000 psl. ³	DCP-L5500DN/DCP-L6600DW/ MFC-L5700DN/MFC-L5750DW/ MFC-L6800DW/MFC-L6900DW

¹ Apytikslė kasetės išeiga deklaruojama pagal ISO/IEC 19752.

² A4 arba laiškinių dydžio vienusiai lapai

³ Apytiksliai 30000 lapų skaičiuojama pagal 1 lapą spausdinimo užduočiai, o 50000 lapų skaičiuojama pagal 3 lapus spausdinimo užduočiai [A4/laiškiniai vienusiai lapai]. Puslapių skaičius gali priklausyti nuo įvairių veiksmų, įskaitant, bet neapsiribojant, spausdinimo medžiagos tipu ir dydžiu.



Jei naudojate Windows[®], du kartus spustelėkite ant Brother CreativeCenter ikonos  darbalaukyje, kad patektumėte į **NEMOKAMA** interneto svetainę, kuri sukurta siekiant Jums padėti paprastai susikurti ir atspausdinti pagal savo poreikius pritaikytą medžiagą su nuotraukomis, tekstu ir kūrybiškumu, kuri skirta Jūsų verslui ar namams.

Macintosh naudotojai Brother CreativeCenter gali pasiekti adresu:

<http://www.brother.com/creativecenter>

A

Adresų knyga	
keitimas	34
saugojimas	34
naudojimas	37
ADT (automatinis dokumentų tiekimas)	18, 22, 23, 27, 37
Automatinis faksogramų gavimas	30, 32

C

Valdymo panelės apžvalga	1
NFC (Artimojo lauko komunikacija)	1
Kopijavimas	18
nustatymai	20

D

Data ir laikas	7
Dokumentas	
Kaip įdėti	18, 27, 37

E

Teksto įvedimas	61
Vokai	12, 16
Klaidų pranešimai	42
Išoriniai ir išplėtimo telefonai	36

F

Faksas	29
F/T skambėjimo laikas	33
gavimo režimas	30, 32
skambėjimo uždelsimas	33
stotelės ID	29
telefono linijos suderinamumas	30
Faksogramų gavimas	32
Faksograma, iš kompiuterio	39

J

Užstrigimai	53
-------------------	----

dokumentų	53
popieriaus	54

L

Etiketės	12, 16
LCD (skystųjų kristalų ekranas)	1, 3, 5

M

Priežiūros pranešimai	42
Daugiatikslis dėklas	10, 16

N

NFC (artimojo lauko komunikacija)	42
---	----

P

Popierius	
Kaip įdėti	8
tipas	12
Spausdinimas	14

R

Gavimas	30, 32
Gavimo režimas	30, 32

S

Skenavimas	26
Eksploatacinės medžiagos	63

T

TAD (Telefono autoatsakiklis), išorinis	30, 36
Trikčių šalinimas	41
dokumentų ir popieriaus užstrigimas	53
Klaidų ir priežiūros pranešimai	42
fakso ir telefono problemos	48
spausdinimo arba skenavimo problemos	51

V

Balso paštas	36
VoIP sistemos	30, 36
Garsas	7

brother

Aplankykite mus adresu
www.brother.com



D0056J001-00
JK
Versija A